



**Sbližování grafických vyobrazení
průmyslových vzorů – společné prohlášení**
15. května 2018

1. SOUVISLOSTI

Evropské Úřady pro duševní vlastnictví pokračují ve spolupráci na bázi konvergenčního programu. Nyní se tyto úřady dohodly na první společné praxi v oblasti průmyslových vzorů. Cílem je poskytnout pokyny k postupům průzkumu týkající se toho, jak používat disclaimery (omezení rozsahu ochrany), typy pohledů a jak průmyslové vzory vyobrazovat na neutrálním pozadí. Dokument obsahuje také přehled standardů, které úřady používají pro přihlášky průmyslových vzorů podané elektronickými prostředky a podané v papírové formě.

Tato společná praxe se zveřejňuje tímto společným prohlášením za účelem dalšího zvýšení transparentnosti, právní jistoty a předvídatelnosti ve prospěch průzkumových referentů i uživatelů.

Následující otázky nespádají do rozsahu projektu:

- slovní omezení rozsahu ochrany,
- nadbytečné předměty (některé úřady nepovažují nadbytečné předměty za součást neutrálního pozadí),
- právo přednosti (některé úřady neprovádějí průzkum žádostí o právo přednosti),
- zpřístupnění veřejnosti (některé úřady nevedou řízení o prohlášení neplatnosti),
- počet pohledů (velký počet úřadů má právní omezení),
- počítačem animovaná vyobrazení, trojrozměrná vyobrazení (velký počet úřadů má právní omezení).

2. SPOLEČNÁ PRAXE

Následující text shrnuje klíčová sdělení a hlavní prohlášení zásad společné praxe. Příloha 1 obsahuje úplný text a všechny příklady ilustrující společná kritéria. Na konci přílohy 1 jsou uvedeny výsledky srovnávací studie o standardech, které se vyžadují u přihlášek podaných elektronickými prostředky a přihlášek podaných v papírové formě.

Vyobrazení by měla mít dobrou kvalitu a měla by umožňovat reprodukci. Za účelem stanovení požadavků na správné grafické vyobrazení průmyslových vzorů se posuzují následující kritéria:

POUŽÍVÁNÍ VIZUÁLNÍHO DISCLAIMERU

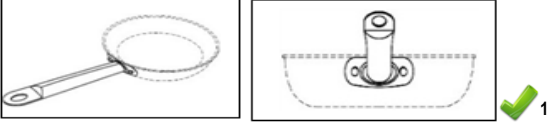
Definice	Disclaimer ukazuje, že u některých znaků průmyslového vzoru na vyobrazení se nepožaduje ochrana a tyto znaky nejsou předmětem zápisu. Označuje tedy to, co nemá být chráněno.
Požadavky	Použití disclaimeru je možné, pouze pokud: <ul style="list-style-type: none"> • jasně ukazuje, že se pro určité znaky průmyslového vzoru na vyobrazení nepožaduje ochrana, • je konzistentně zobrazeno na všech pohledech, na kterých se vyskytuje.
<div style="text-align: center;">  <p>Zapsaný průmyslový vzor Společenství č. 002322644-0001 (07.02) (rukojeti k párním), majitel: ACTERVIS, GMBH</p> </div>	

¹ V zájmu srozumitelnosti uvádíme, že příklady označené symbolem „✔“ jsou přijatelné a příklady označené symbolem „✘“ jsou nepřijatelné.

Doporučení/pokyny

Přednost se dává grafickým nebo fotografickým vyobrazením zobrazujícím pouze přihlašovaný průmyslový vzor.

Nicméně: Disclaimer lze použít, pokud grafické nebo fotografické vyobrazení průmyslového vzoru obsahuje části výrobku, pro které se nepožaduje ochrana. V takových případech musí být omezení rozsahu ochrany jasné a zjevné – znaky, o jejichž ochranu se žádá, musí být jasně odlišeny od znaků, o jejichž ochranu se nežadá.

Pro dokumentaci průmyslového vzoru s použitím disclaimeru se **doporučuje použít přerušované čáry**. Pouze v případě, že přerušovanou čáru nelze použít z technických důvodů (například když je použita k označení stehů na oděvech nebo střížích nebo při použití fotografií), je možné použít jiné omezení rozsahu ochrany: barevné stínování, ohraničení nebo rozostření.

a) Přerušované čáry

Pro omezení rozsahu ochrany se **doporučuje** použít přerušované čáry. Jejich použití vymezuje ty znaky, pro které není požadována ochrana.

Aby byl disclaimer akceptovatelný, , měly by být části, o jejichž ochranu se nežadá, jasně vyznačeny přerušovanou čarou a části, o jejichž ochranu se žádá, by měly být vyznačeny plnou čarou.

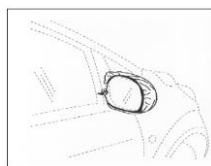

Zapsaný průmyslový vzor Beneluxu č. 38212-0001 (12.16) (zpětná zrcátka), majitel: Interimage BV

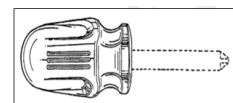

Maďarský zapsaný průmyslový vzor č. D9900409-0001 (08.04) (rukojeť šroubováku), majitel: Cooper Industries, Inc.

Jsou-li přerušované čáry znakem průmyslového vzoru a část průmyslového vzoru je třeba vyloučit z ochrany, lze použít jiný typ disclaimeru.

b) Barevné stínování

Ačkoli upřednostňovaným typem disclaimeru jsou přerušované čáry, pokud je nelze použít, může být alternativou barevné stínování. Tento typ disclaimeru spočívá v tom, že se použitím kontrastních barevných tónů dostatečně zakryjí znaky, o jejichž ochranu se nežadá.



Znaky, o jejichž ochranu se žádá, musí být vyobrazeny tak, aby byly jasně vnímatelné, zatímco znaky, o jejichž ochranu se nežadá, musí být znázorněny jiným barevným tónem a tak, aby působily rozmazaně nebo nezřetelně.



Zapsaný průmyslový vzor Společnosti č. 000910146-0004 (12.08) (automobily (část -)), majitel: TOYOTA MOTOR CORPORATION

c) Ohraničení

Ačkoli upřednostňovaným typem disclaimeru jsou přerušované čáry, pokud je nelze použít, může být alternativou ohraničení. U tohoto typu disclaimeru by měly být znaky, o jejichž ochranu se žádá, jasně vyznačeny/vyobrazeny uvnitř ohraničení. U všech znaků vně ohraničení se pak má za to, že jsou vyloučeny z ochrany, a tyto znaky tedy nejsou

	<p>chráněny. Ohraničení je na výkresech/fotografiích nutné používat pečlivě, protože hrozí, že by uvnitř ohraničení mohlo být vyobrazeno více než jen daný průmyslový vzor.</p> <div style="display: flex; justify-content: space-around; align-items: center;"> <div style="text-align: center;">  <p>Zapsaný průmyslový vzor Společenství č. 001873688-0003 (02.04) (podešve pro obuv), majitel: Mjartan s.r.o.</p> </div> <div style="text-align: center;">  <p>Příklad CP6 (12.16) (mřížky pro vstup vzduchu do vozidel)</p> </div> </div>
<p>d) Rozostření</p>	<p>Ačkoli upřednostňovaným typem disclaimeru jsou přerušované čáry, pokud je nelze použít, může být alternativou rozostření. Tento typ disclaimeru spočívá ve znejasnění znaků, o jejichž ochranu se nežadá. Je přijatelný pouze v případě, že znaky, o jejichž ochranu se žádá, jsou jasně odlišitelné od znaků, o jejichž ochranu se nežadá (rozostřených znaků).</p> <div style="text-align: center;">  <p>Zapsaný průmyslový vzor Společenství č. 000244520-0002 (12.15) (pneumatiky pro kola vozidel), majitel: Nokian Tyres plc</p> </div>

RŮZNÉ TYPY POHLEDŮ

<p>Definice</p> <p>Obecná doporučení</p>	<p>Pohled je jedno vyobrazení průmyslového vzoru. Průmyslový vzor na něm může být zobrazen z různých směrů (úhlů), v různých okamžicích nebo v různých stavech.</p> <ul style="list-style-type: none"> • Ve většině případů k vyobrazení všech znaků průmyslového vzoru postačí pohledy z různých stran (viz pokyny níže). Přihlašovatel nicméně může předložit doplňující/další pohledy, aby znaky průmyslového vzoru dále upřesnil (nesmí pouze překročit maximální počet pohledů povolený příslušným úřadem). • Přihlašovatel není povinen předložit určitý počet pohledů ani určitý typ pohledu, pokud jsou zřetelně vidět všechny znaky průmyslového vzoru; může například postačovat jediný pohled. • Pohledy musí zobrazovat tentýž průmyslový vzor a každý pohled musí být uveden samostatně. • V případě výrobků, které se skládají z několika součástí, musí alespoň jeden pohled představovat celý výrobek.
<p>Pokyny ke každému typu pohledu:</p>	<p>Pro vyobrazení vzhledových znaků průmyslového vzoru se upřednostňuje použití pohledů z různých stran. Přihlašovatel má nicméně možnost předložit doplňující pohledy, jak je uvedeno výše. Proto:</p>

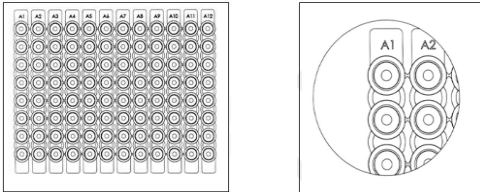
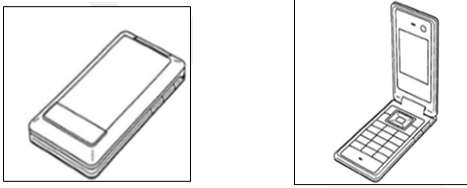

<p>a) Pohledy z různých stran</p>	<p>Zobrazují průmyslový vzor z určitých směrů (úhlů); jde o tyto pohledy: zepředu, shora, zespodu, zprava, zleva a zezadu a axonometrické pohledy. Doporučuje se, aby přihlašovatel předložil tolik pohledů, kolik je nezbytné pro úplné vyobrazení vzhledových znaků průmyslového vzoru. V některých případech může postačovat jeden pohled.</p>  <p>Zapsaný průmyslový vzor Společnosti č. 002325456-0001 (31.00) (mixéry, elektrické [pro domácnost]), majitel: KENWOOD LIMITED</p>
<p>b) Detailní pohledy</p>	<p>Zobrazují jednu část celého průmyslového vzoru ve větším měřítku.</p> <p>Detailní pohled je přijatelný, pokud je zvětšená část již vyobrazena na některém z ostatních předložených pohledů a pokud je předložen jako jeden samostatný pohled.</p>  <p>Zapsaný průmyslový vzor Společnosti č. 001913690-0002 (24.02) (multikomůrkové destičky pro PCR), majitel: ABGENE LIMITED</p>
<p>c) Různé polohy</p>	<p>Průmyslové vzory s alternativními pozicemi mají vzhled, který lze změnit na několik konfigurací bez přidání nebo odebrání jakýchkoli součástí.</p> <p>Pohledy zobrazující jednotlivé konfigurace průmyslového vzoru musí být uvedeny samostatně.</p>  <p>Zapsaný průmyslový vzor Společnosti č. 000588694-0012 (14.03) (mobilní telefony), majitel: Fujitsu Mobile Communications Limited</p>

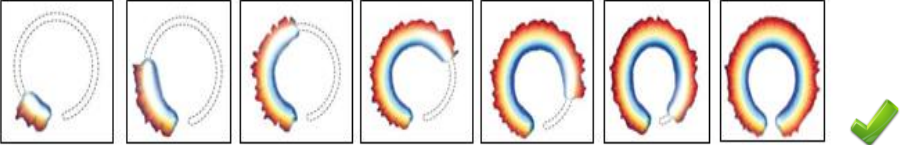
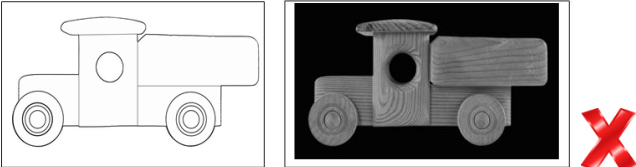
<p>d) Pohledy na rozložený průmyslový vzor</p>	<p>Pohledy, na kterých jsou součásti výrobku vyobrazeny v rozložené podobě, aby bylo zřejmé, jak do sebe zapadají.</p> <p>Tyto pohledy musí být předloženy spolu s alespoň jedním pohledem představujícím složený výrobek. Všechny části výrobku musí být v rozložené podobě vyobrazeny na jednom samostatném pohledu, a to těsně u sebe a v pořadí, v jakém se sestavují.</p> <div data-bbox="730 510 1248 674" data-label="Image"> </div> <p>Chorvatský zapsaný průmyslový vzor č. D20140080 (24.01) (náramky se svalovým stimulátorem), majitel: Dominik Žinic</p> <p>Poznámka: Vyobrazení rozloženého průmyslového vzoru na samostatném pohledu může usnadnit porozumění průmyslovému vzoru. Chráněny jsou však pouze součásti, které jsou viditelné během obvyklého používání výrobku.</p>
<p>e) Částečné pohledy</p>	<p>Zobrazují součást výrobku odděleně od ostatních součástí.</p> <p>Částečné pohledy mohou být zvětšené a musí být předloženy spolu s alespoň jedním pohledem představujícím složený výrobek.</p> <div data-bbox="587 1099 1390 1243" data-label="Image"> </div> <p>Zapsaný průmyslový vzor Společnosti č. 2038216-0001 (15.01, 23.04) (vzduchové filtry, obaly na vzduchové filtry motorů), majitel: BMC S.r.l.</p>
<p>f) Pohledy v řezu</p>	<p>Pohledy v řezu doplňují pohledy z různých stran tím, že ukazují určitý znak nebo znaky vzhledu výrobku, například jeho obrys, povrch, tvar nebo uspořádání.</p> <p>Pohledy v řezu musí dokumentovat tentýž průmyslový vzor a musí být předkládány spolu s dalšími tradičními pohledy, jako jsou pohledy z různých stran. Je třeba poznamenat, že vyobrazení s technickými údaji, jako jsou osy, rozměry (kóty) nebo čísla, nejsou přípustná.</p> <div data-bbox="683 1594 1294 1787" data-label="Image"> </div> <p>Španělský zapsaný průmyslový vzor č. I0152702-D (01.01) (sušenky), majitel: CUETARA, S.L.</p> <p>Poznámka: Použití pohledů v řezu může usnadnit porozumění průmyslovému vzoru. Chráněny jsou však pouze součásti, které jsou viditelné během obvyklého používání výrobku.</p>

<p>g) Sekvence snímků (animované průmyslové vzory)</p>	<p>Krátká sekvence pohledů, které ukazují jediný animovaný průmyslový vzor v různých konkrétních časových okamžicích, a to v jasně srozumitelné posloupnosti. To se týká animované ikony (průmyslový vzor spočívá v sekvenci) nebo animovaného grafického uživatelského rozhraní (průmyslovým vzorem je vzhled rozhraní).</p> <p>Podmínka:</p> <p>Sekvence snímků musí být vizuálně propojená (snímky musí mít společné znaky) a přihlašovatel je povinen pohledy očíslovat tak, aby bylo možné jasně vnímat pohyb/posloupnost.</p>  <p>Zapsaný průmyslový vzor Společnosti č. 2085894-0014 (14.04) (animované obrázky na obrazovce), majitel: NIKE Innovate C.V.</p>
<p>h) Kombinace několika typů vyobrazení</p>	<p>Pro vyobrazení průmyslového vzoru se doporučuje použít jen jeden typ vyobrazení (výkres, fotografii), aby nedošlo k vyobrazení aspektů vyvolávajících odlišný celkový dojem.</p> <p>Je-li použito více způsobů vyobrazení průmyslového vzoru, musí se každý z nich jasně a zřetelně vztahovat ke stejnému průmyslovému vzoru a být konzistentní při srovnání zobrazených znaků.</p>  <p>Příklad CP6 (21.01) (vozidla [hračky])</p>

NEUTRÁLNÍ POZADÍ

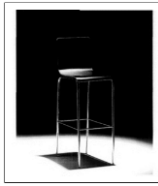
<p>a) Požadavky týkající se barev</p>	<p>Zda je pozadí neutrální, by se mělo posuzovat podle těchto aspektů:</p> <ul style="list-style-type: none"> Jednobarevné pozadí nebo pozadí s dominantní barvou je vždy přijatelné, pokud je kontrastní vzhledem k barvám průmyslového vzoru. Pozadí s barevným přechodem a vícebarevné pozadí je přijatelné, pokud lze průmyslový vzor jasně odlišit.  <p>Zaniklý rakouský průmyslový vzor č. 1747/1999 (01.01) (nanuk), majitel: Schöller Lebensmittel GMBH & O. KG</p> <p>Francouzský zapsaný průmyslový vzor č. 955805-0005 (09.07) (kryt flakonu na parfém), majitel: SNIC SARL</p> <p>Příklad CP6 (1.01) (koláče)</p>
--	---

<p>b) Požadavky týkající se kontrastu</p>	<ul style="list-style-type: none"> • Všechny znaky průmyslového vzoru by měly být jasně seznatelné. • Kontrast se považuje za nedostatečný, pokud jsou barva pozadí a barva průmyslového vzoru podobné a částečně splývají (tj. není jasné, kde končí výrobek a začíná pozadí). • Pokud je průmyslový vzor průhledný nebo světlý, může být vhodné tmavší pozadí a naopak. <div style="display: flex; justify-content: space-around; align-items: center;"> <div style="text-align: center;">  <p>Zapsaný průmyslový vzor Beneluxu č. 38895-00 (25.03) (kůlna), majitel: Herman Lankwarden</p> </div> <div style="text-align: center;">  <p>Zaniklý portugalský průmyslový vzor č. 420-0006 (06.01) (židle), majitel: Abril Mobiliário</p> </div> </div>
<p>c) Požadavky týkající se stínů/ zrcadlení</p>	<ul style="list-style-type: none"> • Stíny nebo zrcadlení jsou přijatelné, jestliže všechny znaky průmyslového vzoru zůstávají seznatelné. • Stíny nebo zrcadlení jsou nepřijatelné, pokud na kterémkoli předloženém pohledu nelze jednoznačně určit předmět ochrany. K tomu může dojít, pokud je barevný kontrast s průmyslovým vzorem nedostatečný nebo pokud stíny zasahují do průmyslového vzoru nebo zakrývají jeho části, případně zkreslují jeho obrys. <div style="display: flex; justify-content: space-around; align-items: center;"> <div style="text-align: center;">  <p>Dánský zapsaný průmyslový vzor č. 2013 00069 (12.11)(jízdní kolo na přepravu nákladu), majitel: 3PART A/S</p> </div> <div style="text-align: center;">  <p>Příklad CP6 (11.02) (Vázy na květiny)</p> </div> </div>

3 IMPLEMENTACE

Stejně jako předchozí společné praxe nabyla i tato společná praxe účinnost tři měsíce po datu zveřejnění tohoto společného prohlášení. Další podrobnosti o implementaci této společné praxe jsou uvedeny v tabulce níže. Implementující úřady měly možnost na svých internetových stránkách zveřejnit doplňující informace. Společnou praxi implementovaly tyto úřady: BG, BX, CY, CZ, DE, DK, EE, ES, FR, GR, HR, HU, IE, IS, IT, LT, LV, NO, PL, PT, RO, SI, SK, TR, UK a EUIPO

Tyto úřady EU společnou praxi podporují, ale dosud ji neimplementovaly: AT, FI, MT a SE. V době zveřejnění tohoto dokumentu má menší část úřadů právní omezení týkající se určitých částí společné praxe, která představují překážku pro implementaci celé společné praxe, konkrétně Estonsko (řezy), Česká republika (sekvence snímků), Norsko (částečné pohledy), Chorvatsko (řezy) a Slovinsko (řezy).

1.1. ÚŘADY IMPLEMENTUJÍCÍ SPOLEČNOU PRAXI SEZNAM IMPLEMENTUJÍCÍCH ÚŘADŮ, DATUM A ZPŮSOB IMPLEMENTACE

Přehled implementace společné praxe pro jednotlivé úřady			
Úřad	Datum implementace	Společná praxe se bude vztahovat na:	
		Příhlášky <u>nevyřízené</u> k datu implementace	Příhlášky <u>podané po</u> datu implementace
BG	15. 7. 2016		X
BX	15. 4. 2016	X	X
CY	15. 7. 2016		X
CZ	15. 7. 2016		X
DE	15. 7. 2016		X
DK	15. 4. 2016		X
EE	15. 7. 2016		X
ES	15. 4. 2016		X
FR	15. 7. 2016		X
GR	15. 4. 2016		X
HR	15. 4. 2016		X
HU	15. 7. 2016		X
IE	15. 4. 2016	X	X
IS	15. 4. 2016		X
IT	15. 7. 2016		X
LT	15. 4. 2016		X
LV	15. 7. 2016		X
NO	15. 4. 2016	X	X
PL	15. 4. 2016		X
PT	15. 7. 2016	X	X
RO	15. 7. 2016		X
SI	15. 7. 2016		X
SK	15. 4. 2016	X	X
TR	15. 4. 2016		X

Convergence

UK	15. 4. 2016	X	X
EUIPO	15. 4. 2016	X	X

PŘÍLOHA:

ZÁSADY SPOLEČNÉ PRAXE

A close-up photograph of a person's hand holding a single white puzzle piece. The person is wearing a light-colored suit jacket and a white shirt. The background is blurred, showing more of the suit and a gold button.

Zásady Společné Praxe Konvergenční program

A close-up photograph of two hands holding puzzle pieces. The hands are positioned as if about to connect the pieces. The background is blurred, showing a person in a light-colored suit.

CP6. Grafických vyobrazení průmyslových vzorů

Obsah

1. CÍL TOHOTO DOKUMENTU	15
2. ROZSAH PROJEKTU	15
3. SPOLEČNÁ PRAXE	17
3.1. Cíl 1 – používání vizuálního disclaimeru	17
3.1.1 Definice	18
3.1.2 Obecné požadavky	18
3.1.3 Obecná doporučení	19
3.1.4 Pokyny k jednotlivým typům vizuálního disclaimeru	21
a) Přerušované čáry	21
b) Rozostření	23
c) Barevné stínování	24
d) Ohraničení	24
3.2. Cíl 2 – Typy pohledů	25
3.2.1 Definice pohledu	26
3.2.2 Způsoby vyobrazení	26
3.2.3 Obecná doporučení pro všechny typy pohledů	27
3.2.4 Pokyny ke každému typu pohledu	28
a) Pohledy z různých stran	28
b) Pohledy se zvětšením části průmyslového vzoru	29
c) Různé polohy	31
d) Pohledy na rozložený průmyslový vzor	33
e) Částečné pohledy (díličí pohledy)	35
f) Pohledy v řezu	36
g) Sekvence snímků (animovaný průmyslový vzor)	37
h) Kombinace několika typů vyobrazení	38
3.3. Cíl 3 – Neutrální pozadí	39
3.3.1 Požadavky týkající se barevného pozadí	39

Convergence

3.3.2 Požadavky týkající se kontrastu	42
3.3.3 Požadavky týkající se stínů/zrcadlení	43
3.4. Cíl 4 – Formát pohledů.....	45
3.4.1 Doporučení ke kvalitě vyobrazení průmyslových vzorů předkládaných ve formě výkresů nebo fotografií	45
3.4.2 Srovnávací studie týkající se:	46
PŘÍLOHA 1: Přihlášky podané v papírové formě.....	47
PŘÍLOHA 2: Přihlášky podané elektronicky.....	58

1. CÍL TOHOTO DOKUMENTU

Tento dokument bude pro národní a regionální úřady duševního vlastnictví v EU (dále jen „úřady“), sdružení uživatelů, přihlašovatele a zástupce referenčním dokumentem o společné praxi týkající se požadavků na grafická vyobrazení průmyslových vzorů.

Tyto požadavky zahrnují používání disclaimeru, používání různých typů pohledů a způsoby vyobrazení průmyslového vzoru na neutrálním pozadí. Navíc tento dokument podává doporučení, která přihlašovatelům umožní lépe porozumět tomu, jak co nejlépe vyobrazovat průmyslové vzory, a také přehled norem kvality, které úřady používají pro přihlášky průmyslových vzorů podané elektronickými prostředky a podané v papírové podobě.

Následující pokyny se týkají pouze postupů průzkumu. Jejich účelem není poradenství ohledně rozsahu ochrany průmyslového vzoru podle právních předpisů členských států nebo Společenství.

2. ROZSAH PROJEKTU

Projekt CP6 má tento rozsah:

- **Analýza používání disclaimeru:** Tento cíl je zaměřen na harmonizaci praxe v oblasti používání disclaimeru jako prostředku k označení znaků, o jejichž ochranu se nežadá.
- **Analýza typů pohledů:** Tento cíl je zaměřen na harmonizaci praxe ohledně typů pohledů, které jsou pro úřady přijatelné, a požadavků, které je třeba zavést v zájmu správného vyobrazování průmyslových vzorů v přihlášce. V tomto cíli jde také o to určit, zda je ve vyobrazení průmyslového vzoru přípustná kombinace fotografií a výkresů.
- **Analýza požadavků na neutrální pozadí:** Tento cíl je zaměřen na vymezení požadavků určujících, zda lze pozadí považovat za neutrální.
- **Srovnávací studie o formátu pohledů:** Cílem této studie je vytvořit přehled norem kvality, které úřady používají pro každou přihlášku průmyslového vzoru podanou elektronickými prostředky nebo v papírové podobě. Kromě toho je cílem studie vypracovat doporučení k vyobrazením průmyslových vzorů předkládaným ve formě výkresů nebo fotografií.

Uvedené čtyři cíle jsou uvedeny na následujícím obrázku:

Konvergenční projekt týkající se průmyslových vzorů (CP6)	
Grafické vyobrazení průmyslového vzoru	Cíl 1: Disclaimery
	Cíl 2: Typy pohledů
	Cíl 3: Neutrální pozadí
	Cíl 4: Formát pohledů (pouze obecná doporučení a srovnávací studie)

Obrázek 1 – Rozsah projektu CP6

Následující prvky **nepadají do rozsahu projektu**:

- *Slovní omezení rozsahu ochrany.*
- *Nadbytečné předměty.*
- *Právo přednosti (některé úřady neprovádějí průzkum žádostí o právo přednosti).*
- *Zpřístupnění veřejnosti (některé úřady nevedou řízení o prohlášení neplatnosti).*
- *Počet pohledů (řada úřadů má právní omezení).*
- *Počítačem animovaná vyobrazení, trojrozměrná vyobrazení (řada úřadů má právní omezení).*
- *Samotná implementace společné praxe ze strany úřadů.*
- *Aktualizace pokynů a příruček úřadů. Ta se bude řídit vnitřními postupy implementujících úřadů.*
- *Legislativní změny ze strany úřadů.*
- *Ve společné praxi a společném prohlášení (společných prohlášeních) bude vysvětlena pouze společná praxe vytvořená a schválená pracovní skupinou. Právní omezení bránící*

implementaci popsána nebudou. Postupy úřadů, které se společnou praxí neřídí, popsány také nebudou.

3. SPOLEČNÁ PRAXE

3.1. Cíl 1 – používání vizuálního disclaimeru

Obsáhlá analýza postupů úřadů v oblasti vizuálního omezení rozsahu ochrany (*disclaimeru*) ukázala, že před zahájením tohoto projektu neexistoval jednotný způsob, jak v přihlášce průmyslového vzoru používat disclaimer.

Tato analýza potvrdila, že navzdory tomu, že většina úřadů disclaimer v přihláškách průmyslových vzorů akceptuje, neexistovala žádná jasná a harmonizovaná pravidla nebo požadavky, které by přihlašovatelům pomáhaly se správným vyobrazováním průmyslových vzorů. Výsledkem bylo nejednotné porozumění účelu jednotlivých typů disclaimeru ze strany průzkumových referentů.

Za účelem nápravy této nesourodosti postupů v EU a vzhledem k důležitosti náležitého vyobrazení průmyslového vzoru pro určení rozsahu ochrany obsahuje tato kapitola o disclaimeru následující části:

- definici průmyslového vzoru a definici disclaimeru,
- obecné požadavky týkající se přijatelnosti disclaimeru,
- obecná doporučení pro všechny typy disclaimeru, kterých se tento dokument týká,
- pokyny ke každému typu disclaimeru. Tyto pokyny zahrnují:
 - definici každého typu disclaimeru,
 - požadavky týkající se přijatelnosti každého typu disclaimeru,
 - příklady.

Navrhované členění je patrné na obrázku níže:

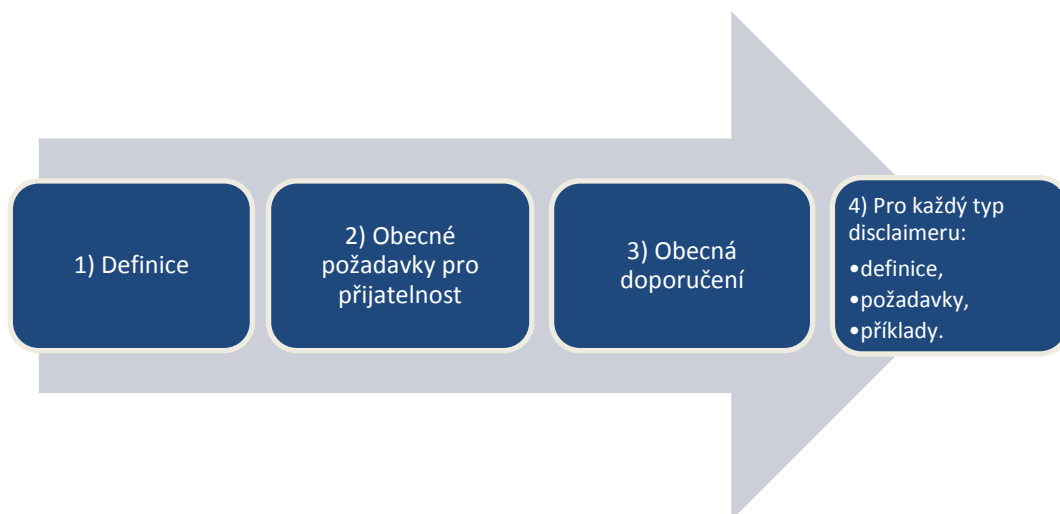

Obrázek 2 – Členění kapitoly o disclaimeru

3.1.1 Definice

a) Definice průmyslového vzoru: „(průmyslovým) vzorem“ se rozumí vzhled výrobku jako celku nebo jeho části vyplývající z jeho znaků, zejména z linií, obrysů, barev, tvaru, struktury povrchu, a/nebo materiálu výrobku jako takového, a/nebo jeho dekoru – čl. 1 písm. a) směrnice Evropského parlamentu a Rady 98/71/ES ze dne 13. října 1998 o právní ochraně (průmyslových) vzorů.

b) Definice disclaimeru: disclaimer ukazuje, že u některých znaků průmyslového vzoru na vyobrazení se nepožaduje ochrana a tyto znaky nejsou předmětem zápisu. Označuje tedy to, co nemá být chráněno. Toho lze dosáhnout těmito způsoby:

- vyloučením znaků průmyslového vzoru, jejichž ochrana se nepožaduje, pomocí přerušovaných čar, rozostření nebo barevného stínování nebo
- ohraničením znaků průmyslového vzoru, jejichž ochrana se požaduje; tím se dává najevo, že se nepožaduje ochrana prvků, které se nacházejí vně ohraničené oblasti.

3.1.2 Obecné požadavky

Toto jsou obecné požadavky, které musí být splněny u všech typů disclaimeru:

a) Použití disclaimeru je přijatelné, pouze pokud jasně ukazuje, že se pro určité znaky průmyslového vzoru na vyobrazení nepožaduje ochrana.

Convergence

b) Je-li průmyslový vzor vyobrazen na více než jednom pohledu, je podmínkou akceptovatelnosti disclaimeru, aby disclaimer byl zobrazen konzistentně na všech pohledech, na kterých se vyskytuje. Například:

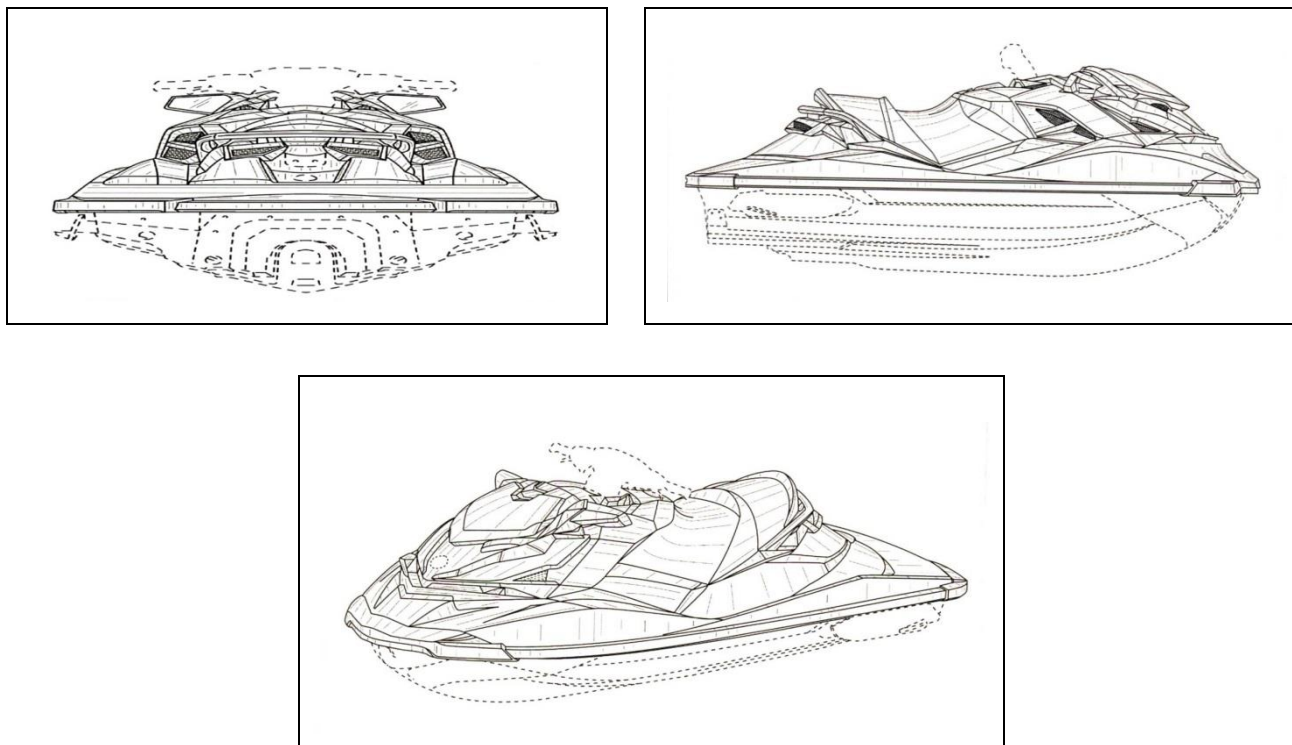

Zapsaný průmyslový vzor Společnosti č. 001282545-0001 (12.06) (plavidla),
majitel: Bombardier Recreational Products Inc.

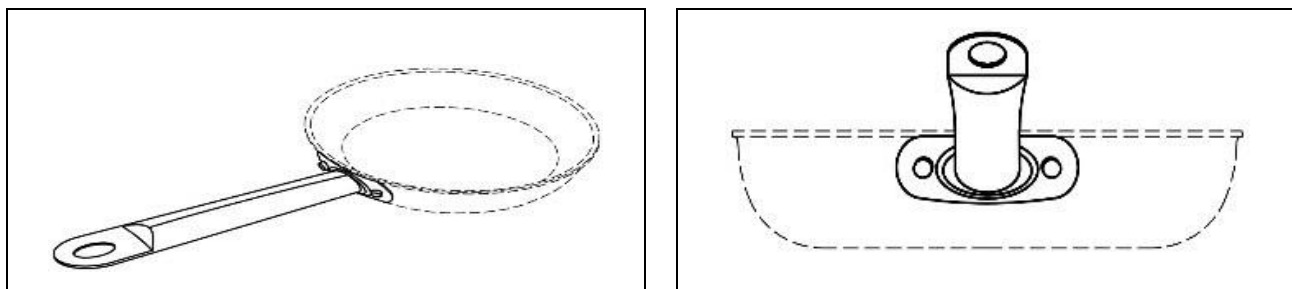

Zapsaný průmyslový vzor Společnosti č. 002322644-0001 (07.02) (rukojeti k pánvím),
majitel: ACTERVIS, GMBH

Příklad 1 – Konzistentní použití disclaimeru

3.1.3 Obecná doporučení

Cílem následujících obecných doporučení je pomoci přihlašovatelům se správným vyobrazováním průmyslových vzorů pomocí disclaimeru. Tato doporučení se týkají všech typů disclaimeru:

Convergence

a) Přednost se dává grafickým nebo fotografickým vyobrazením zobrazujícím pouze přihlašovaný průmyslový vzor.

b) V zájmu porozumění znakům průmyslového vzoru, o jehož ochranu se žádá, však může být užitečné zobrazit tento průmyslový vzor v kontextu. V těchto případech může být nutné použít disclaimer.

c) Správné použití:

- Disclaimer musí být z vyobrazení průmyslového vzoru jasný a zjevný. Znaky, o jejichž ochranu se žádá, musí být jasně odlišeny od znaků, o jejichž ochranu se nežadá.



Zapsaný průmyslový vzor Společenství č. 150297-0001
(02.04) (obuv (část -)), majitel: Salomon SAS

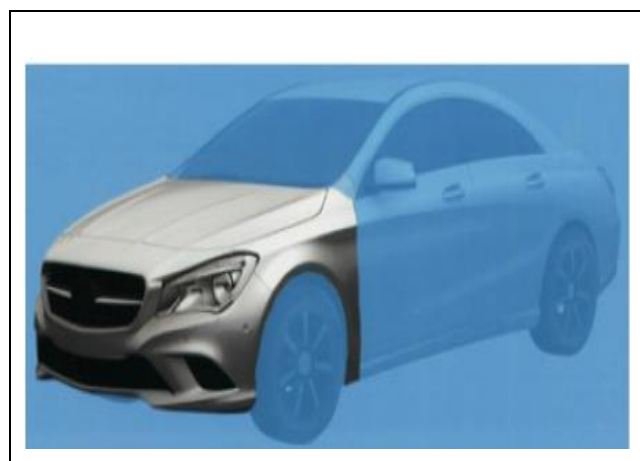

Mezinárodní zápis č. DM/078504
(12.08) (vozidla), majitel: DAIMLER AG

Příklad 2 – Jasně rozlišení znaků, pro které se požaduje a pro které se nepožaduje ochrana

- Disclaimer by měl být v kontextu celého průmyslového vzoru evidentní.
- Pokud má vyobrazení průmyslového vzoru podobu výkresu/nárysů, doporučujeme použít pro vizuální omezení rozsahu ochrany přerušovanou čáru.
- Nicméně v případech, kdy přerušovanou čáru nelze z technických důvodů použít (např. pokud přerušované čáry znázorňují stehy na oděvu nebo stříhu nebo při použití fotografií), doporučuje se použít rozostření, barevné stínování nebo ohraničení.

d) Kdy omezení použít:

Disclaimer se doporučuje použít v případech, kdy grafické nebo fotografické vyobrazení průmyslového vzoru obsahuje části výrobku, pro které se nepožaduje ochrana.

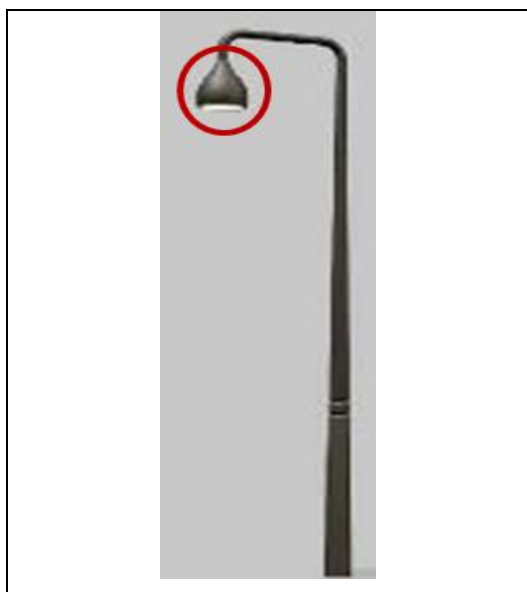

Zapsaný průmyslový vzor Společenství č. 002182238-0002 (26.03) (venkovní osvětlení), majitel: Stanisław Rosa, obchodní název: Zakład Produkcji Sprzętu Oświetleniowego ROSA



Zaniklý průmyslový vzor Společenství č. 000030606-0003 (14.03) (uspořádání tlačítek na klávesnici mobilního telefonu), majitel: Nokia Corporation

Příklad 3 – Pohledy užitečné pro zobrazení kontextu

3.1.4 Pokyny k jednotlivým typům vizuálního disclaimeru

a) Přerušované čáry

Definice: Přerušované čáry jsou tvořeny tečkami nebo čárkami (nebo kombinací obojího). Vyjadřují, že pro znaky provedené přerušovanou čarou není požadována ochrana.

Disclaimer tvořený přerušovanými čarami bude obvykle použit v kombinaci s plnými čarami.

Požadavky: Aby byl disclaimer přijatelný, měly by být znaky, o jejichž ochranu se nežádá, jasně vyznačeny přerušovanou čarou a části, o jejichž ochranu se žádá, by měly být vyznačeny plnou čarou.

Convergence

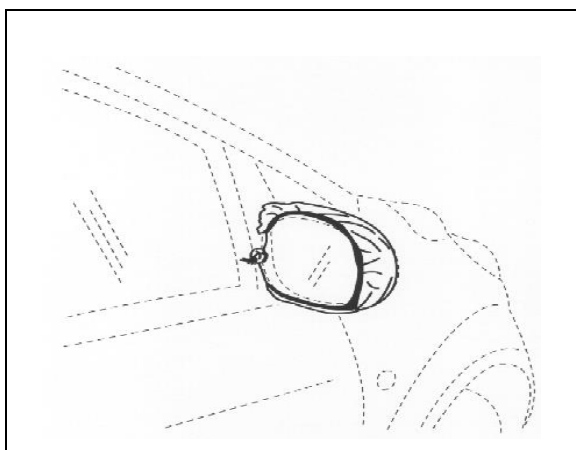

Zapsaný průmyslový vzor Beneluxu č. 38212-0001 (12.16)
(zpětná zrcátka), majitel: Interimage BV

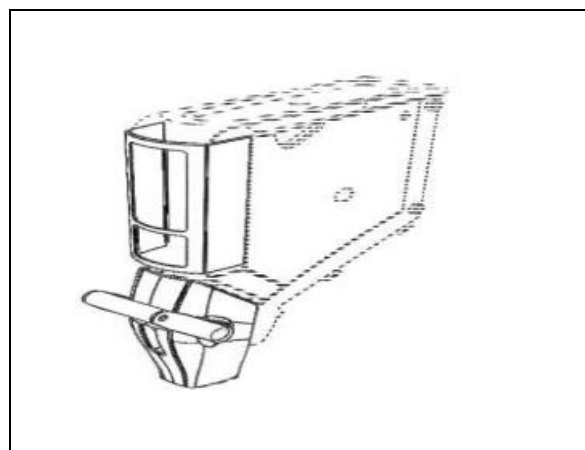

Dánský zapsaný průmyslový vzor č. 2013 00070 (20.02) (části
zařízení pro skladování, vystavování, polohování a distribuci
zboží), majitel: Brynild Gruppen AS

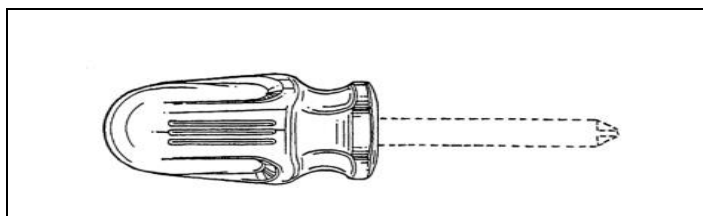

Maďarský zapsaný průmyslový vzor č. D9900409-0001 (08.04) (rukojeť šroubováku),
majitel: Cooper Industries, Inc.

Příklad 4 – Přerušované čáry

Poznámka: Pokud jsou přerušované čáry znakem průmyslového vzoru (například stehy na oděvu), musí to být z vyobrazení patrné. V takových případech může být užitečné předložit například zvětšený pohled.

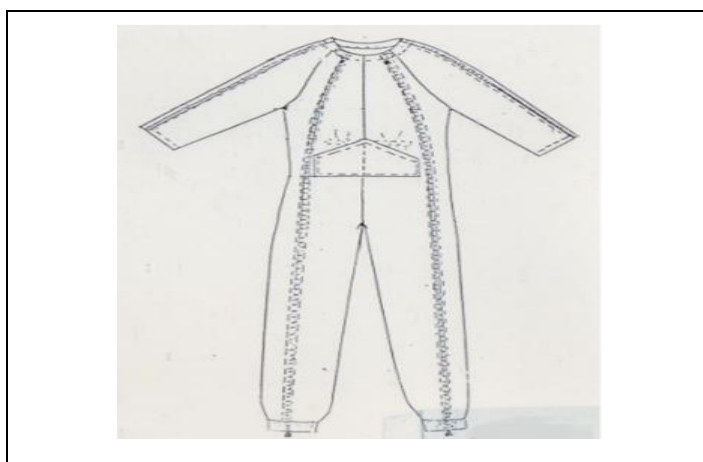

Francouzský zapsaný průmyslový vzor č. 911104-0021 (02.02) (kapsa podpírající urinální sáček),
majitel: MULLIEZ FRERES SA SOCIETE INDUSTRIELLE

Příklad 5 – Přerušované čáry jako prvek průmyslového vzoru (např. stehy na oděvu)

Convergence

Poznámka: Pokud jsou přerušované čáry znakem průmyslového vzoru a část průmyslového vzoru je třeba vyloučit z ochrany, lze to provést pomocí kteréhokoli jiného typu disclaimeru, jako jsou barevné stínování, rozostření nebo ohraničení.

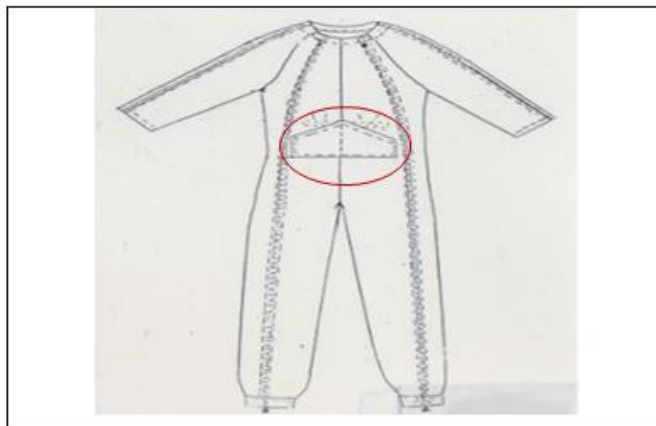

Francouzský zapsaný průmyslový vzor č. 911104-0021 (02.02) (kapsa podpírající urinální sáček),
majitel: MULLIEZ FRERES SA SOCIETE INDUSTRIELLE

Příklad 6 – Použití jiného disclaimeru, jsou-li přerušované čáry znakem průmyslového vzoru (např. stehy na oděvu)

b) Rozostření

Definice: Rozostření je typ vizuálního omezení rozsahu ochrany spočívající v tom, že se na výkresu nebo fotografii přiložené k přihlášce průmyslového vzoru znejasní znaky, o jejichž ochranu se nežadá.

Požadavky: Rozostření je přijatelné jen tehdy, jsou-li znaky, o jejichž ochranu se žádá, jasně odlišitelné od znaků, o jejichž ochranu se nežadá (rozostřených znaků).

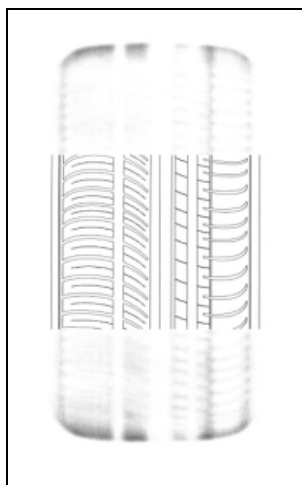

Zapsaný průmyslový vzor Společenství č. 000244520-0002 (12.15) (pneumatiky pro kola vozidel), majitel: Nokian Tyres plc

Příklad 7 – Správně použité rozostření

Convergence

c) Barevné stínování

Definice: Barevné stínování je typ disclaimeru spočívající v tom, že se na výkresu nebo fotografii přiložené k přihlášce průmyslového vzoru použitím kontrastních barevných tónů dostatečně zakryjí znaky, o jejichž ochranu se nežadá.

Požadavky: U barevného stínování musí být znaky, o jejichž ochranu se žádá, jasně vyobrazeny tak, aby byly dobře vnímatelné, zatímco znaky, o jejichž ochranu se nežadá, musí být znázorněny jiným barevných tónem a tak, aby působily rozmazaně nebo nezřetelně.



Zapsaný průmyslový vzor Společnosti č. 000910146-0004 (12.08) (automobily (část -)), majitel: TOYOTA MOTOR CORPORATION

Příklad 8 – Správně použité barevné stínování

d) Ohraničení

Definice: Ohraničení je typ disclaimeru, jehož použití na výkresu nebo fotografii přiložené k přihlášce průmyslového vzoru ukazuje, že se ochrana nepožaduje pro znaky, které se nacházejí vně ohraničení.



Zapsaný průmyslový vzor Společnosti č. 002182238-0002 (26.03) (venkovní osvětlení), majitel: Stanisław Rosa, obchodní název: Zakład Produkcji Sorzetu Oświetleniowego ROSA



Zapsaný průmyslový vzor Společnosti č. 001873688-0003 (02.04) (podešve pro obuv), majitel: Mjartan s.r.o.

Příklad 9 – Správně použité ohraničení

Convergence

Požadavky: Aby byl disclaimer přijatelný, měly by být vzhledové znaky, o jejichž ochranu se žádá, jasně vyznačeny/vyobrazeny uvnitř ohraničení. U všech znaků vně ohraničení se pak má za to, že jsou vyloučeny z ochrany, a tyto znaky tedy nejsou chráněny.

Doporučení: Ohraničení je na výkresech/fotografiích nutné používat pečlivě, protože hrozí, že by uvnitř ohraničení mohlo být vyobrazeno více než jen daný průmyslový vzor. Například:



Příklad CP6 (12.16) (mřížky pro vstup vzduchu do vozidel)



Příklad CP6 (14.01) (rameno přenosky gramofonu)

Příklad 10 – Nesprávně použité ohraničení

3.2. Cíl 2 – Typy pohledů

Příhlašovatel by měl předložit typy pohledů, které se považují za vhodné pro jasné, úplné a podrobné vyobrazení průmyslového vzoru. Pokud všechny znaky průmyslového vzoru nelze vyobrazit na jediném pohledu, může přihlašovatel předložit další pohledy, které jsou za tímto účelem nezbytné. Nesmí pouze překročit maximální počet pohledů povolený příslušným úřadem.

Cílem následujících informací je pomoci přihlašovatelům správně podávat přihlášky průmyslových vzorů s vhodnými typy pohledů a současně usnadnit práci průzkumových referentů pro průmyslové vzory. Tato kapitola o typech pohledů obsahuje:

- definici pohledu,
- popis možných způsobů, které mají přihlašovatelé k dispozici pro vyobrazení průmyslových vzorů,

Convergence

- obecná doporučení pro všechny typy pohledů, kterých se tento dokument týká, a
- pokyny ke každému typu pohledu. Tyto pokyny zahrnují:
 - definici každého typu pohledu,
 - požadavky týkající se přijatelnosti každého typu pohledu,
 - případná doporučení pro předkládání každého typu pohledu,
 - příklady.

Navrhované členění je patrné na obrázku níže:

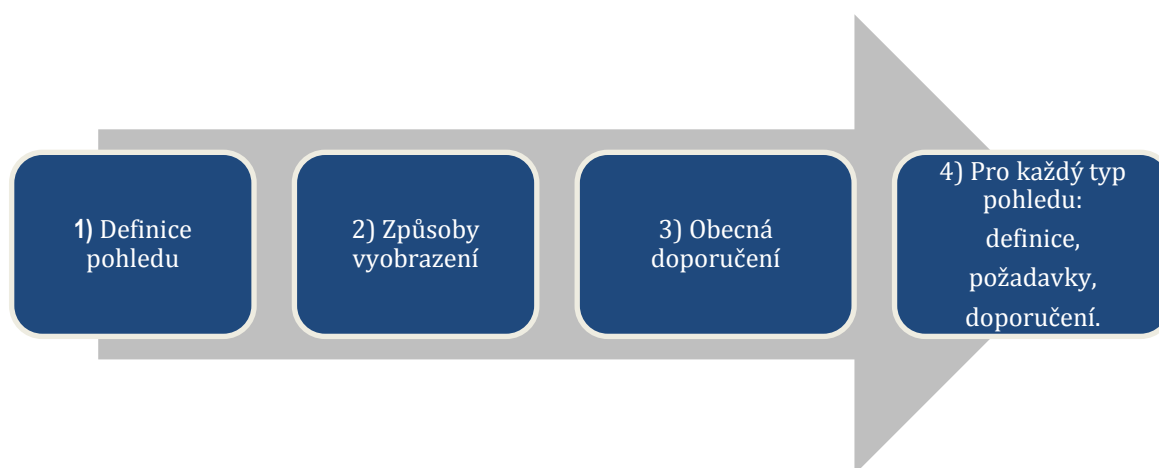

Obrázek 3 – Členění kapitoly o typech pohledů

3.2.1 Definice pohledu

Pohled je jedno vizuální vyobrazení průmyslového vzoru. Průmyslový vzor na něm může být zobrazen z různých směrů (úhlů), v různých okamžicích nebo v různých stavech.

3.2.2 Způsoby vyobrazení

Vyobrazení průmyslového vzoru může být předloženo ve formě:

- a) výkresů,
- b) fotografií,
- c) jakýchkoli jiných prostředků vizuálního vyobrazení, které úřady připouštějí.

3.2.3 Obecná doporučení pro všechny typy pohledů

Cílem těchto obecných doporučení je pomoci přihlašovatelům se správným vyobrazováním průmyslových vzorů pomocí různých typů pohledů. Tato doporučení se týkají všech typů pohledů:

a) Povinností přihlašovatele je vyobrazit vzhledové znaky průmyslového vzoru co nejúplněji. Toho se nejspíše dosáhne pomocí pohledů na průmyslový vzor z různých stran. Přihlašovatel však může předložit doplňující/další pohledy, aby tyto znaky průmyslového vzoru dále upřesnil.

b) Přihlašovatel není povinen předložit určitý počet pohledů ani určitý typ pohledu, pokud jsou z předložených vyobrazení zřetelně vidět všechny znaky průmyslového vzoru; může například postačovat jediný pohled:



Zapsaný průmyslový vzor Společnosti č. 002324756-0001
(06.01) (sedací nábytek), majitel: Axmann Investment GmbH



Zapsaný průmyslový vzor Společnosti č. 002327015-
0001 (12.11) (rámy na jízdní kola),
majitel: Marcin, Kacper Hajek

Příklad 11 – Postačující pohled

c) Pohledy musí zobrazovat tentýž průmyslový vzor.

d) Přihlašovatelé mohou předložit jeden nebo více pohledů na průmyslový vzor. Každý pohled musí být zobrazen samostatně.

e) V případě výrobků, které se skládají z několika součástí, musí alespoň jeden pohled představovat celý výrobek.

3.2.4 Pokyny ke každému typu pohledu

Projekt se týká těchto typů pohledů:

- a) pohledy z různých stran,
- b) pohledy se zvětšením části průmyslového vzoru,
- c) různé polohy,
- d) pohledy na rozložený průmyslový vzor,
- e) částečné pohledy,
- f) pohledy v řezu,
- g) sekvence snímků,
- h) kombinace několika typů vyobrazení.

a) Pohledy z různých stran

Definice: Pohledy z různých stran průmyslový vzor zobrazují z určitých směrů (úhlů); jde o tyto pohledy: zepředu, shora, zesponu, zprava, zleva a zezadu a perspektivní pohledy.





Zapsaný průmyslový vzor Společenství č. 001282388-0031 (14.04) (animovaná grafická uživatelská rozhraní pro obrazovky nebo jejich část), majitel: Sony Corporation

Příklad 12 – Pohledy z různých stran

Doporučení: Doporučuje se, aby přihlašovatel předložil tolik pohledů, kolik je nezbytné pro úplné vyobrazení znaků průmyslového vzoru. Nesmí pouze překročit maximální počet pohledů povolený příslušným úřadem. V některých případech může postačovat jeden pohled.



Zapsaný průmyslový vzor Společenství č. 002319392-0001 (25.04) (podpěry [schodišťové]), majitel: CDH GROUP (société par actions simplifiée)



Zapsaný průmyslový vzor Společenství č. 002327015-0001 (12.11) (rámy na jízdní kola), majitel: Marcin, Kacper Hajek

Příklad 13 – Postačující pohled

b) Pohledy se zvětšením části průmyslového vzoru

Convergence

Definice: Pohledy se zvětšením části průmyslového vzoru zobrazují jednu část celého průmyslového vzoru ve větším měřítku.

Požadavky:

- Zvětšený pohled je přijatelný za předpokladu, že zvětšená část je již vyobrazena na některém z ostatních předložených pohledů.
- Pohled zobrazující zvětšenou část průmyslového vzoru musí být předložen jako jeden samostatný pohled.

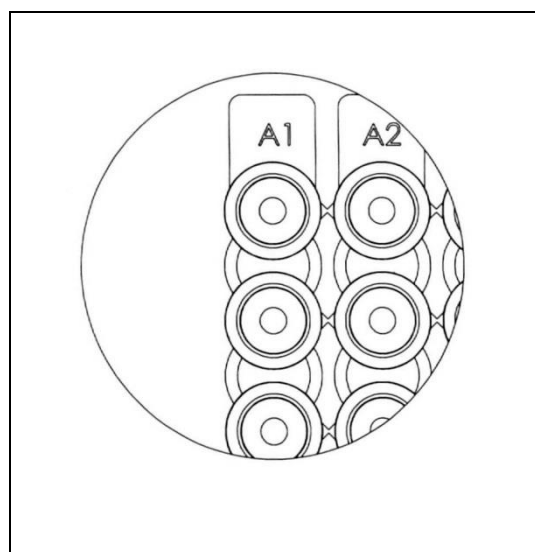
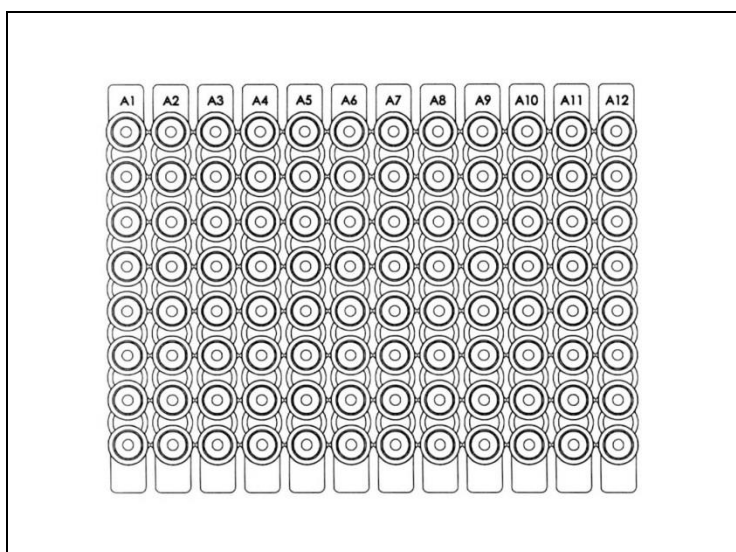

Zapsaný průmyslový vzor Společnosti č. 001913690-0002 (24.02) (multikomůrkové destičky pro PCR), majitel: ABGENE LIMITED

Příklad 14 – Přijatelné (samostatné pohledy)



Příklad CP6 (32.00) (povrchové vzory)

Příklad 15 – Nepřijatelné (stejný pohled)

Convergence

c) Různé polohy

Definice: Průmyslové vzory s různými polohami mají vzhled, který lze změnit na několik konfigurací bez přidání nebo odebrání jakýchkoli součástí.

Tyto průmyslové vzory mají předem definované fáze používání, z nichž každá odpovídá jedné z různých poloh. Někdy mohou různé konfigurace znamenat různé výrobky, například v případě tašky, kterou lze změnit na ručník (viz příklad 16).

Požadavky:

- Pohledy zobrazující jednotlivé konfigurace průmyslového vzoru jsou přijatelné za předpokladu, že se nepřidává ani neodebírání žádná součást.
- Pohledy zobrazující jednotlivé konfigurace průmyslového vzoru musí být uvedeny samostatně.

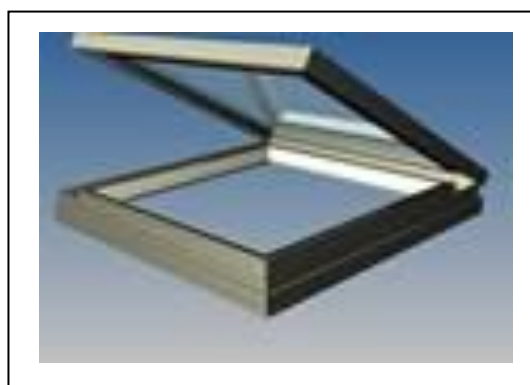
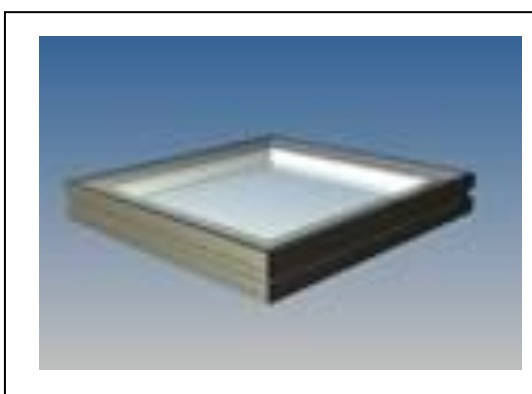

Zapsaný průmyslový vzor Společenství č. 002257493-0001 (25.02) (střešní konstrukce), majitel: Glazing Vision Ltd.

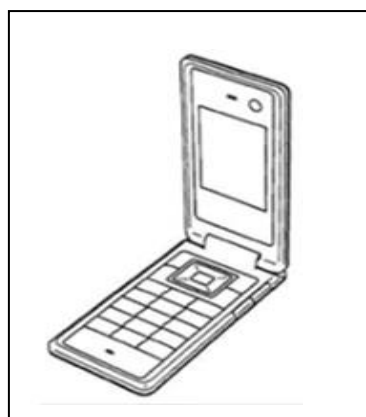

Zapsaný průmyslový vzor Společenství č. 000588694-0012 (14.03) (mobilní telefony), majitel: Fujitsu Mobile Communications Limited

Convergence



Zapsaný průmyslový vzor Společensví č. 002319814-0001 (06.06) (nábytek pro rekreační účely), majitel: Przedsiębiorstwo Wielobranżowe KAREX Krzysztof Karpiński



Zapsaný průmyslový vzor Společensví č. 002329938-0001 (06.01) (židle [sedadla]), majitel: Stechert Stahlrohrmöbel GmbH



Chorvatský zapsaný průmyslový vzor č. D20110100 (03.01) (tašky s ručníkem a kabelkou), majitel: KO-ART proizvodni, uslužno-servisni i trgovački obrt

Příklad 16 – Přijatelné vyobrazení různých poloh

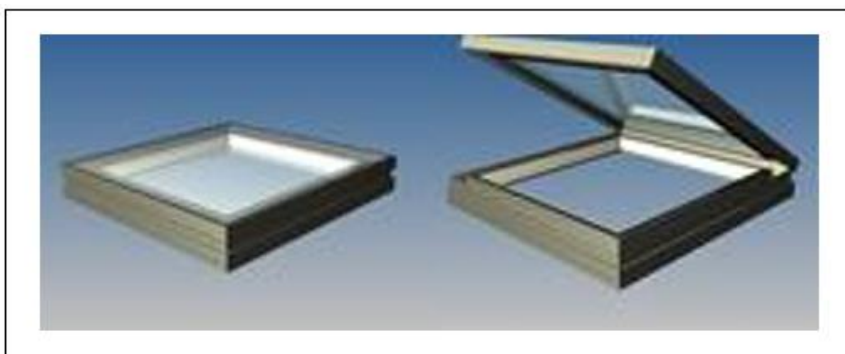

Zapsaný průmyslový vzor Společenství č. 002257493-0001 (25.02) (střešní konstrukce), majitel: Glazing Vision Ltd.

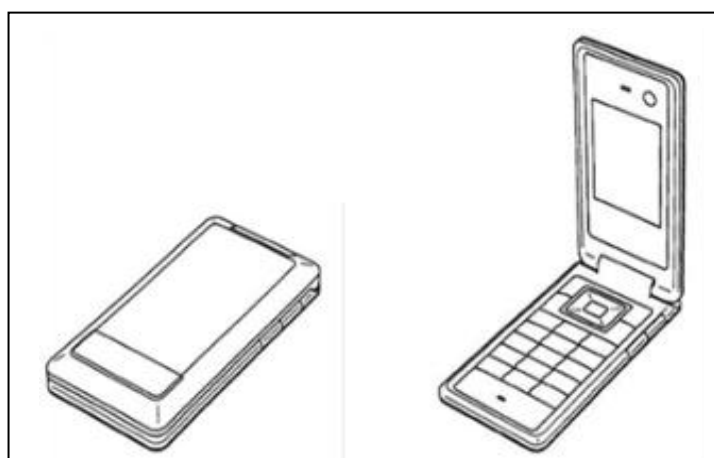

Zapsaný průmyslový vzor Společenství č. 000588694-0012 (14.03) (mobilní telefony), majitel: Fujitsu Mobile Communications Limited

Příklad 17 – Nepřijatelné vyobrazení různých poloh (předem definované fáze používání průmyslového vzoru jsou vyobrazeny na stejném pohledu)

d) Pohledy na rozložený průmyslový vzor

Definice: Pohledy na rozložený průmyslový vzor jsou pohledy, na kterých jsou součásti výrobku vyobrazeny v rozložené podobě, aby bylo zřejmé, jak do sebe zapadají.

Požadavky:

- Pohledy na rozložený průmyslový vzor musí být uvedeny spolu s alespoň jedním pohledem zobrazujícím výrobek ve složené podobě (viz příklad 18 – pohled č. 2 je uveden spolu s pohledem č. 1).
- Na těchto pohledech musí být v rozložené podobě vyobrazeny všechny součásti výrobku, a to na jednom samostatném pohledu (viz příklad 18 – pohled č. 2).
- Rozložené součásti musí být vyobrazeny těsně u sebe a v pořadí, v jakém se sestavují (viz příklad 18 – pohled č. 2).

Pohled č. 1 – složený

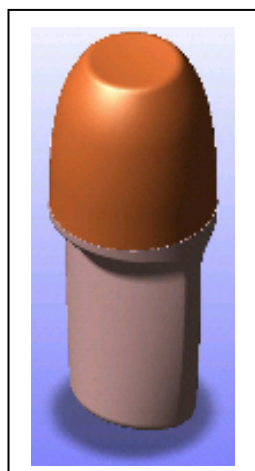

Pohled č. 2 – rozložený

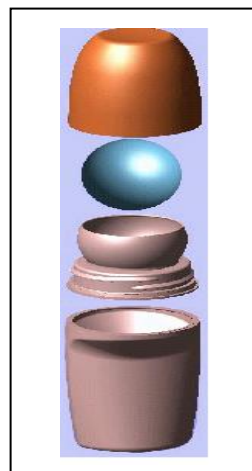

Zapsaný průmyslový vzor Společnosti č. 001847468-0003 (09.03) (obaly), majitel: Josefa Colls Llobet

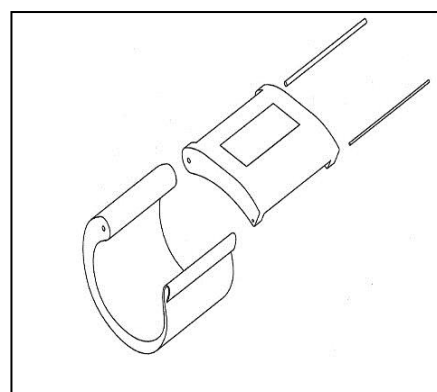
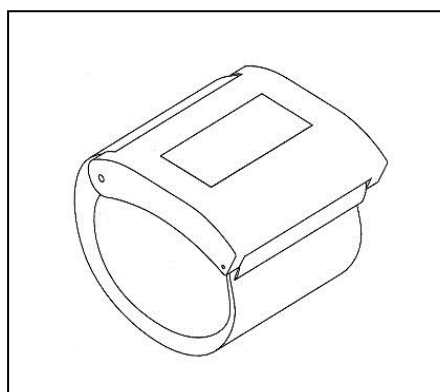

Chorvatský zapsaný průmyslový vzor č. D20140080 (24.01) (náramky se svalovým stimulátorem), majitel: Dominik Žinić

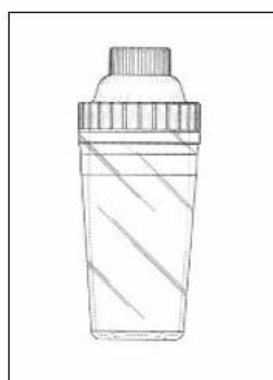

Zapsaný průmyslový vzor Společnosti č. 001385926-0001 (09.03) (nádoby na nápoje), majitel: Mocktail Beverages, Inc.

Příklad 18 – Pohledy na rozložený průmyslový vzor

Poznámka: Vyobrazení rozložených součástí na dalším pohledu může usnadnit porozumění průmyslovému vzoru. Vhodností použití pohledů na rozložený průmyslový vzor ovšem nejsou

Convergence

dotčena omezení stanovená v právních předpisech členských států nebo Společenství ohledně ochrany součástí výrobku, které jsou během jeho používání neviditelné nebo částečně viditelné.

e) Částečné pohledy (dílčí pohledy)

Definice: Částečný pohled zobrazuje samostatně některou součást výrobku. Částečný pohled může být zvětšený.

Požadavky:

- Částečné pohledy musí být uvedeny spolu s alespoň jedním pohledem zobrazujícím výrobek ve složené podobě (jednotlivé součásti na něm musí být spojeny) – viz příklad 19, pohledy č. 2, 3 a 4 jsou uvedeny spolu s pohledem č. 1.

Složený výrobek – pohled č. 1



Částečný pohled č. 2



Částečný pohled č. 3



Částečný pohled č. 4



Zapsaný průmyslový vzor Společenství č. 2038216-0001 (15.01, 23.04) (vzduchové filtry, obaly na vzduchové filtry motorů),
majitel: BMC S.r.l.

Příklad 19 – Částečné pohledy

- Úřady, které akceptují sadu předmětů jako jeden výrobek, mohou uplatňovat stejné požadavky.

Convergence

f) Pohledy v řezu

Definice: Pohledy v řezu doplňují pohledy z různých stran tím, že ukazují určitý znak nebo znaky vzhledu výrobku, například jeho obrys, povrch, tvar nebo uspořádání.

Požadavky:

- Vyobrazení s technickými údaji, jako jsou osy nebo rozměry (kóty), čísla atd., nejsou přijatelná.
- Řez musí jednoznačně představovat pohled na tentýž průmyslový vzor.
- Řezy nelze předkládat bez dalších tradičních pohledů, jako jsou pohledy z různých stran.

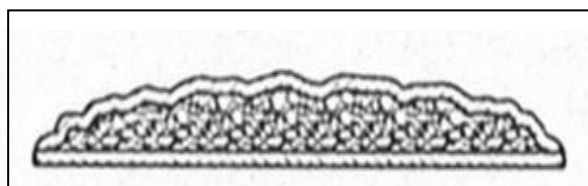
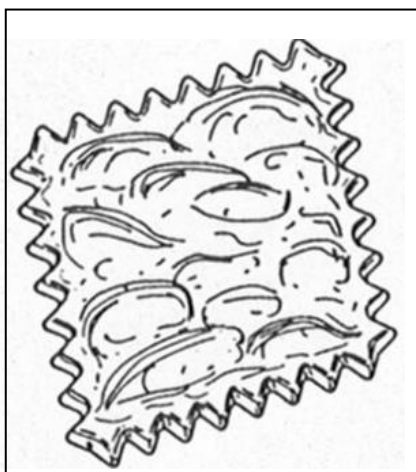

Španělský zapsaný průmyslový vzor č. 10152702-D (01.01) (sušenky), majitel: CUETARA, S.L.

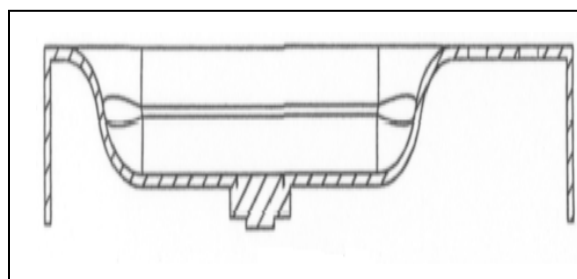
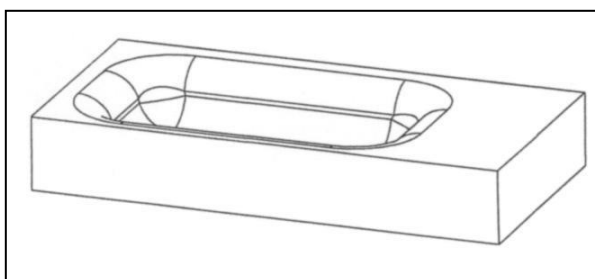

Zapsaný průmyslový vzor Beneluxu č. 38478-0002 (23.02) (umyvadla), majitel: Maan Amsterdam Holding BV

Příklad 20 – Pohledy v řezu

Poznámka: Použití pohledů v řezu může usnadnit porozumění průmyslovému vzoru. Vhodností použití takovýchto pohledů pro vyobrazení průmyslového vzoru ovšem nejsou dotčena omezení stanovená v právních předpisech členských států nebo Společenství ohledně ochrany součástí výrobku, které jsou během jeho používání neviditelné nebo jen částečně viditelné.

Convergence

g) Sekvence snímků (animovaný průmyslový vzor)

Definice: Snímky představují krátkou sekvenci pohledů, které ukazují jediný animovaný průmyslový vzor v různých konkrétních časových okamžicích, a to v jasně srozumitelné posloupnosti. To platí pro:

- animovanou ikonu (průmyslovým vzorem je sekvence),

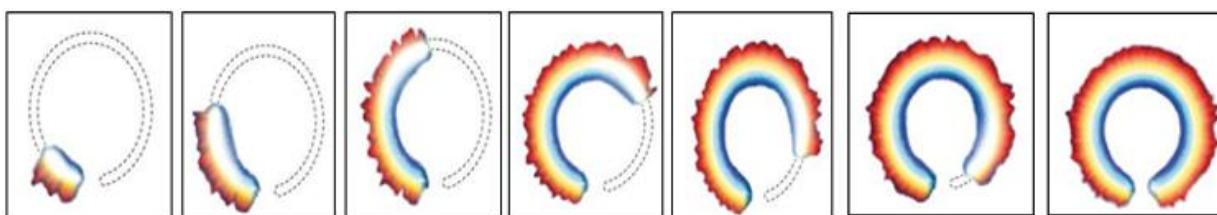

Zapsaný průmyslový vzor Společnosti č. 2085894-0014 (14.04) (animované obrázky na obrazovce), majitel: NIKE Innovate C.V.

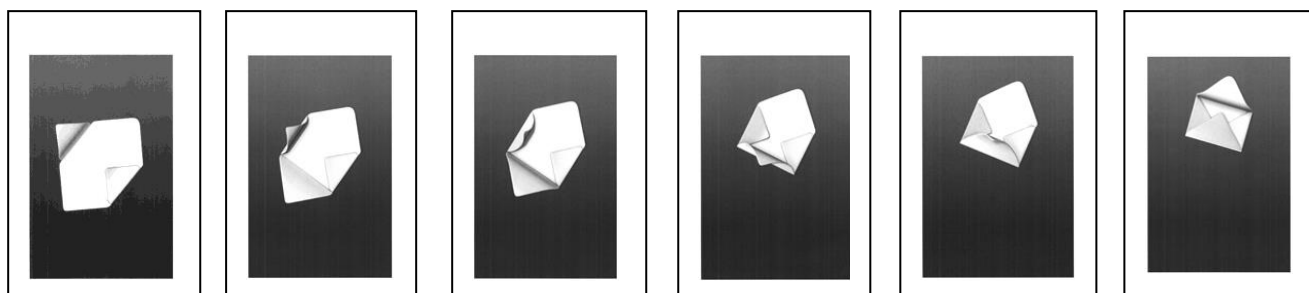

Zapsaný průmyslový vzor Společnosti č. 001068001-0002 (14.04) (ikony, animované ikony, obrazovky a ikony), majitel: Deutsche Telekom AG

Příklad 21 – Přijatelné animované ikony

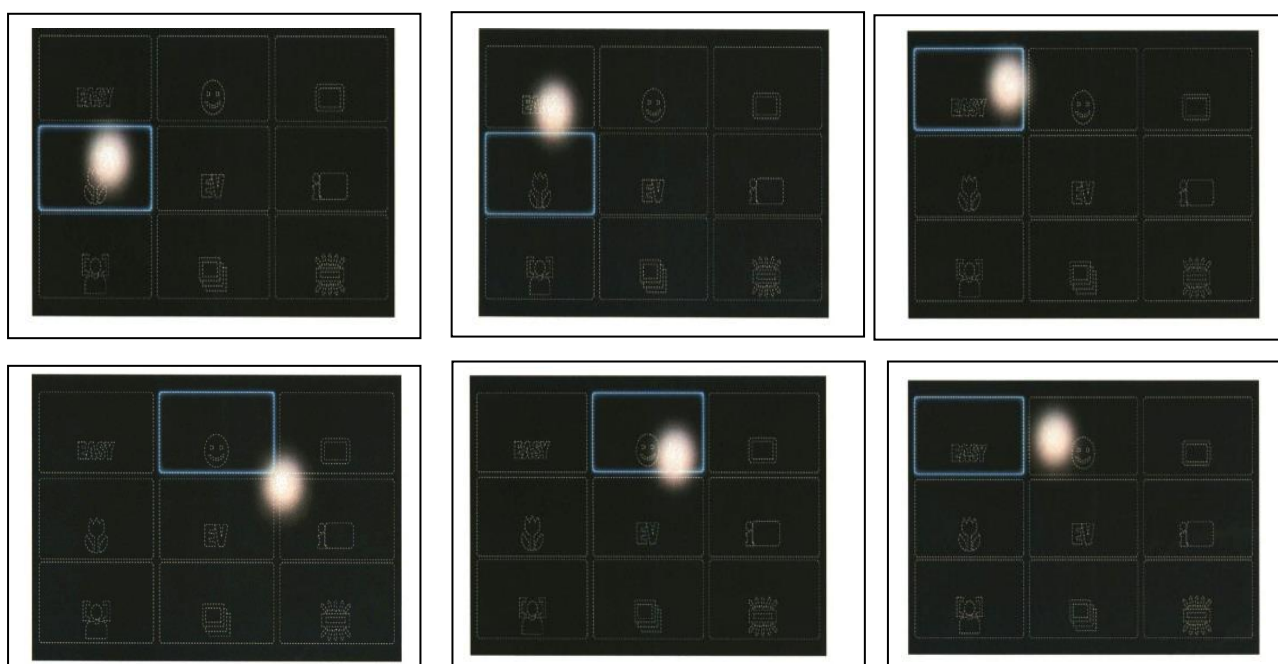

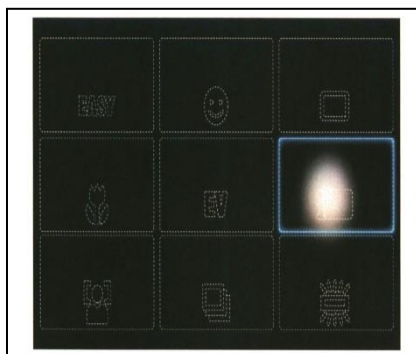

Zapsaný průmyslový vzor Společenství č. 001282388-0031 (14.04) (animovaná grafická uživatelská rozhraní pro obrazovky nebo jejich část), majitel: Sony Corporation

Příklad 22 – Animované grafické uživatelské rozhraní

Požadavky:

- Všechny pohledy na animovanou ikonu nebo grafické uživatelské rozhraní musí být vizuálně propojené; to znamená, že musí mít společné znaky.
- Přihlašovatel je povinen pohledy očíslovat tak, aby bylo možné jasně vnímat pohyb/posloupnost.

Poznámka: Možným způsobem, jak takovéto průmyslové vzory vyobrazit, je videoklip (protože umožňuje zhlédnout a vizuálně posoudit sekvenci pohybu). Pro přihlašování průmyslových vzorů prostřednictvím předložení videoklipu však zatím nejsou k dispozici technické prostředky.

h) Kombinace několika typů vyobrazení

Doporučení:

Pro vyobrazení průmyslového vzoru by měl být použit jen jeden typ vyobrazení (výkres, nebo fotografie), aby nedošlo k vyobrazení aspektů vyvolávajících odlišný celkový dojem. Je-li použito více typů vyobrazení průmyslového vzoru, musí se každý z nich jasně a zřetelně vztahovat ke stejnému průmyslovému vzoru a být konzistentní při srovnání zobrazených znaků.

Convergence

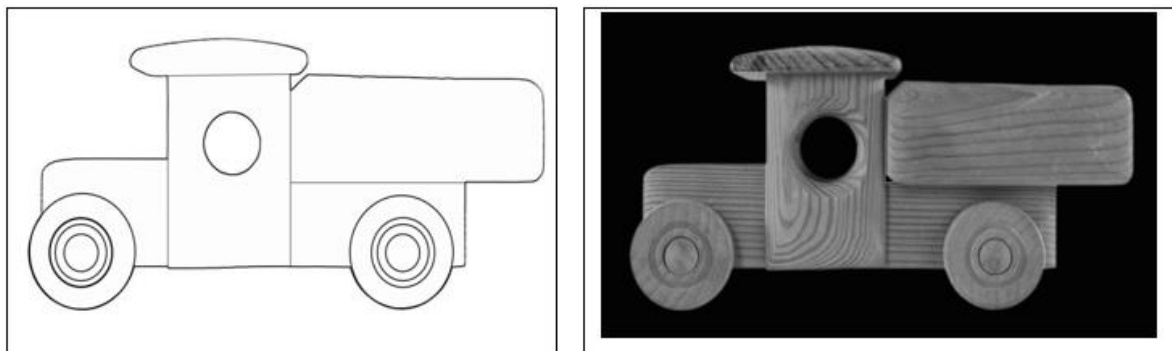

Příklad CP6 (21.01) (vozidla [hračky])

Příklad 23 – Nepřijatelná kombinace

3.3. Cíl 3 – Neutrální pozadí

Na základě rozsáhlé analýzy praxe úřadů ohledně neutrálního pozadí bylo zjištěno, že i když úřady vyžadovaly, aby byly průmyslové vzory v přihláškách vyobrazeny na neutrálním pozadí, neexistoval mezi nimi společný přístup, pokud jde o výklad pojmu neutrální pozadí. Tato situace bránila ve stanovení jasných a harmonizovaných požadavků, které by přihlašovatelům pomáhaly se správným vyobrazováním průmyslových vzorů na neutrálním pozadí v celé EU.

Zda je pozadí neutrální, by se tedy mělo posuzovat podle těchto aspektů: barev, kontrastu a stínů.

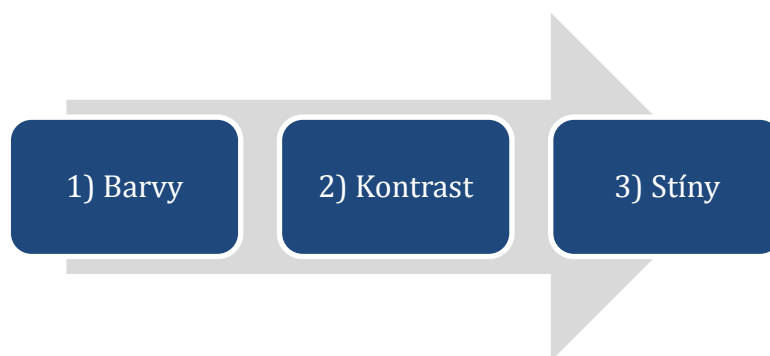

Obrázek 4 – Členění kapitoly o neutrálním pozadí

3.3.1 Požadavky týkající se barevného pozadí

- a) Jednobarevné pozadí nebo pozadí s dominantní barvou je vždy přijatelné, pokud je kontrastní vzhledem k barvám průmyslového vzoru.

Convergence



Zaniklý rakouský průmyslový vzor č. 1747/1999 (01.01) (nanuk), majitel:
Schöller Lebensmittel GMBH & O. KG

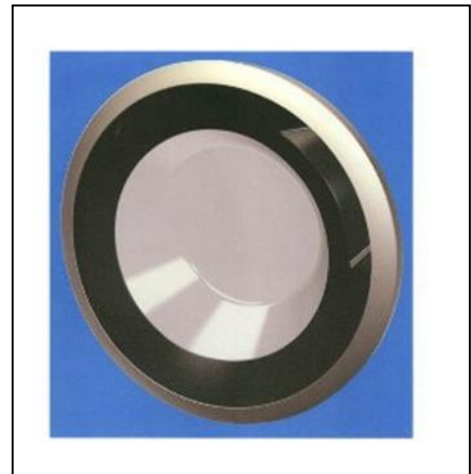

Zapsaný průmyslový vzor Společnosti č. 001390298-0001 (15.05)
(pračky (část -)), majitel: BSH Hausgeräte GmbH

Příklad 24 – Přijatelné jednobarevné pozadí



Příklad CP6 (09.02) (kanystry na pohonné hmoty)

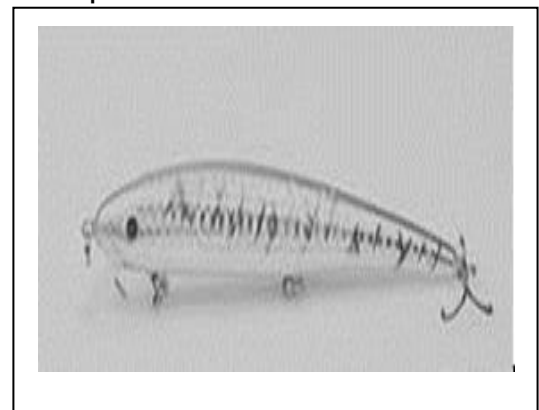

Příklad CP6 (22.05) (rybářské návnady)

Příklad 25 – Nepřijatelné jednobarevné pozadí

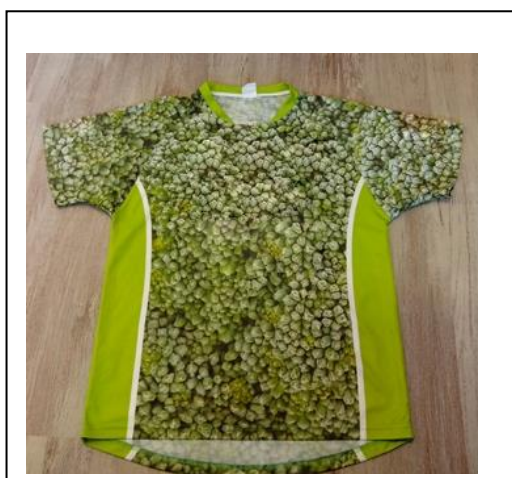

Zapsaný průmyslový vzor Společnosti č. 002333484-0001
(02.02) (sportovní oděvy), majitel: La Hoya Lorca - Club de fútbol

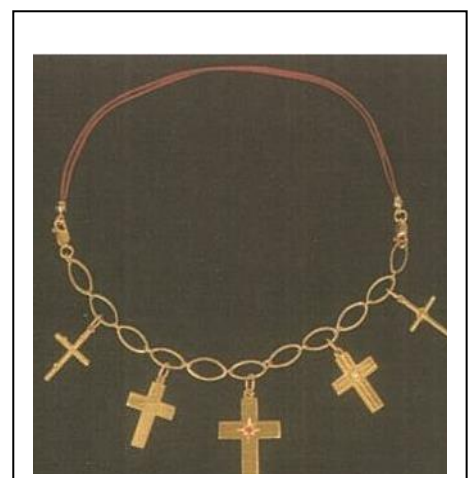

Zaniklý řecký průmyslový vzor č. 20040600136-0001 (11.01)
(náramek), majitel: Maria Mantzagrioti Meimaridi

Příklad 26 – Přijatelné pozadí s dominantní barvou



Příklad CP6 (01.01) (koláče)

Příklad 27 – Nepřijatelné pozadí s dominantní barvou

- b) Pozadí s barevným přechodem a vícebarevné pozadí je přijatelné, pokud lze průmyslový vzor jasně rozpoznat.



Dánský zapsaný průmyslový vzor č. 2013 00008
(23.01) (kohoutky), majitel: Line Nymann, Emilie Kampmann,
Nadja Ibsen, Pernille Hinborg Nadja Ibsen, Pernille Hinborg



Zapsaný průmyslový vzor Společenství č. 001387476-0001 (09.01)
(lahve),
majitel: Vandemoortele Lipids, naamloze vennootschap

Příklad 28 – Přijatelné pozadí s barevným přechodem / vícebarevné pozadí

Convergence

3.3.2 Požadavky týkající se kontrastu

- a) Všechny znaky průmyslového vzoru by měly být jasně seznatelné.
- b) Kontrast se považuje za nedostatečný, pokud jsou barva pozadí a barva průmyslového vzoru podobné a částečně splývají. Výsledkem je, že některé části průmyslového vzoru nedostatečně kontrastují s pozadím (tj. není jasné, kde končí výrobek a začíná pozadí).
- c) Pokud je průmyslový vzor průhledný nebo světlý, může být vhodné tmavší pozadí a naopak.



Zapsaný průmyslový vzor Beneluxu č. 38895-00 (25.03)
(kúlna), majitel: Herman Lankwarden

Příklad 29 – Dostatečný kontrast

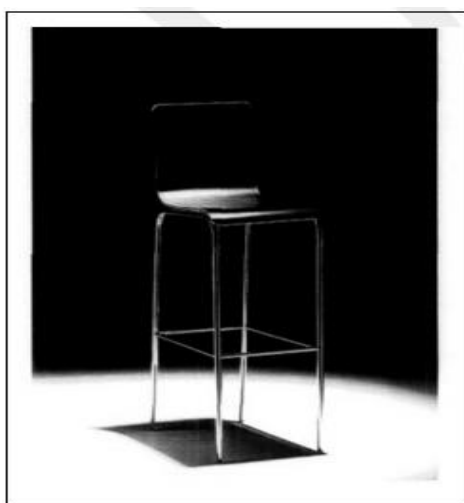

Zaniklý portugalský průmyslový vzor č. 420-0006 (06.01) (židle), majitel: Abril Mobiliário



Příklad CP6 (06.01) (židle)



Zaniklý zapsaný průmyslový vzor Společenství
č. 000234265-0001 (09.01) (lahve), majitel:
Torgovy Dom Aroma (ZAO)

Příklad 30 – Nedostatečný kontrast

Convergence

3.3.3 Požadavky týkající se stínů/zrcadlení

- a) Stíny nebo zrcadlení jsou přijatelné, jestliže všechny znaky průmyslového vzoru zůstávají viditelné.
- b) Stíny nebo zrcadlení jsou nepřijatelné, pokud na kterémkoli předloženém pohledu nelze jednoznačně určit předmět ochrany průmyslového vzoru.

To může nastat v těchto případech:

- Barevný kontrast vůči průmyslovému vzoru je omezený.
- Stíny neumožňují posoudit všechny znaky průmyslového vzoru, například protože zasahují do průmyslového vzoru nebo zakrývají jeho části, případně zkreslují jeho obrys.



Dánský zapsaný průmyslový vzor č. 2013 00030 (08.05, 08.08) (držák),
majitel: KITCINO ApS



Dánský zapsaný průmyslový vzor č. 2013 00057 (11.01)
(klenoty), majitel: House of Hearing



Dánský zapsaný průmyslový vzor č. 2013 00069 (12.11)
(jízdní kolo na přepravu nákladu), majitel: 3PART A/S

Příklad 31 – Přijatelné stíny

Convergence



Příklad CP6 (11.02) (vázy na květiny)



Příklad CP6 (14.01) (sluchátka)

Příklad 32 – Nepřijatelné stíny



Příklad CP6 (11.01) (prsteny)

Příklad 33 – Přijatelné zrcadlení



Příklad CP6 (07.01) (mísy na ovoce)



Příklad CP6 (07.01) (mísy na ovoce)

Příklad 34 – Nepřijatelné zrcadlení

3.4. Cíl 4 – Formát pohledů

Důkladnou analýzou právních ustanovení, jimiž se řídí úřady, bylo zjištěno, že u některých úřadů existují právní omezení týkající se norem kvality, jejichž plnění se vyžaduje u přihlášek podaných elektronickými prostředky a přihlášek podaných v papírové formě. Vzhledem k tomu, že v této oblasti nelze kvůli zmíněným právním omezením dosáhnout společné praxe, byla provedena srovnávací studie, jejíž výsledky jsou uvedeny na konci tohoto dokumentu (v přílohách 1 a 2). Aby uživatelé lépe porozuměli tomu, jak nejlépe vyobrazovat průmyslové vzory, jsou níže uvedena také doporučení k vyobrazením průmyslových vzorů předkládaným ve formě výkresů nebo fotografií.

3.4.1 Doporučení ke kvalitě vyobrazení průmyslových vzorů předkládaných ve formě výkresů nebo fotografií

a) Ve formě výkresů: Výkresy by měly mít dobrou kvalitu, tj. obrázky by měly být provedeny zřetelnými a tmavými plnými čarami. Vyobrazení by mělo být možné reprodukovat tak, aby znaky průmyslového vzoru zůstaly jasně viditelné.

Vyobrazení by tedy neměla obsahovat:

- čáry nízké kvality,
- rozmazané čáry,
- výraznou pixelizaci,
- čáry, které splývají a vytvářejí černé a nerozlišené oblasti,
- příliš malé ani příliš velké výkresy,
- výkresy se známkami mazání nebo oprav.

b) Ve formě fotografií: Vyobrazení průmyslového vzoru předložená ve formě fotografií musí mít dobrou kvalitu. Průmyslový vzor musí být vyobrazen tak, aby byly všechny jeho znaky jasně viditelné a vhodné pro reprodukci. Aby byla zaručena kvalita fotografických vyobrazení, je třeba vyhnout se:

- nerozlišeným oblastem kvůli nedostatečnému osvětlení,
- jasů na lesklých, reflexních nebo průhledných površích,
- rozostření (ledaže slouží pro omezení rozsahu ochrany),
- nedostatečnému kontrastu,
- zjevnému mazání nebo opravám.

3.4.2 Srovnávací studie týkající se:

a) Přihlášky průmyslového vzoru v papíroví formě (příloha 1):

- vyobrazení průmyslového vzoru na papíře (např. formát samostatného listu papíru a další požadavky),
- maximální počet průmyslových vzorů v jedné přihlášce a maximální počet pohledů na jeden průmyslový vzor,
- počet vyobrazení předkládaných na jednom listu,
- počet vyobrazení na jednom pohledu,
- uvedení počtu pohledů,
- přijatelnost popisů v rámci vyobrazení, např. pohled zepředu, pohled zezadu,
- přijatelnost technických výkresů, vysvětlujícího textu, slovních vyjádření nebo symbolů v rámci vyobrazení,
- požadovaný počet kopií,
- rozměry v cm (minimální a maximální) u vyobrazení na fotografiích a výkresech v jednoduchých a hromadných přihláškách.

b) Elektronické přihlášky průmyslového vzoru (příloha 2):

- maximální počet pohledů v jedné příloze,
- maximální počet průmyslových vzorů nahraných v jedné přihlášce a maximální nahraný počet pohledů na jeden průmyslový vzor,
- formát souboru,
- omezení celkové velikosti přihlášky,
- omezení velikosti jednoho pohledu,
- minimální a maximální rozlišení (DPI),
- úřady se systémem elektronického podání.

PŘÍLOHA 1: Přihlášky podané v papírové formě

	Vyobrazení průmyslového vzoru na papíře (např. formát samostatného listu papíru a další požadavky)	Maximální počet průmyslových vzorů v jedné přihlášce	Maximální počet pohledů na jeden průmyslový vzor	Počet vyobrazení, která lze předložit na jednom listu	Odpovídá každé vyobrazení jednomu pohledu?	Rozměry (minimální a maximální) vyobrazení na fotografiích a výkresech v jednoduché a hromadné přihlášce	Uvádí se počet pohledů?	Jsou přípustné popisy typů pohledů, např. pohled zepředu, pohled zezadu?	Jsou na vyobrazení přípustné technické výkresy, vysvětlující text, slovní vyjádření nebo symboly?	Požadovaný počet kopií
BG	A4 (29,7 cm x 21 cm)	bez omezení	max. 7 pohledů	6	ano	min. 3 cm x 4 cm a max. 14 cm x 24 cm	ano	ano	ne	dvě kopie každého vyobrazení
BX	A4	50	bez omezení	24 vyobrazení	ano	min. 4 cm x 4 cm a max. 16 cm x 24 cm	ne	ano	ne	tři kopie každého vyobrazení včetně jedné kopie v papírové přihlášce
CH	A4	bez omezení	bez omezení	Lze několik pohledů.	ano	max. A4	ano	ano, ale mimo obrázek	ne	pouze jedna kopie
CY	A4 (29,7 cm x 21 cm)	50	bez omezení		ano	max. 6 cm x 6 cm	ano	ano	ano	pouze jedna kopie

	Vyobrazení průmyslového vzoru na papíře (např. formát samostatného listu papíru a další požadavky)	Maximální počet průmyslových vzorů v jedné přihlášce	Maximální počet pohledů na jeden průmyslový vzor	Počet vyobrazení, která lze předložit na jednom listu	Odpovídá každé vyobrazení jednomu pohledu?	Rozměry (minimální a maximální) vyobrazení na fotografiích a výkresech v jednoduché a hromadné přihlášce	Uvádí se počet pohledů?	Jsou přípustné popisy typů pohledů, např. pohled zepředu, pohled zezadu?	Jsou na vyobrazení přípustné technické výkresy, vysvětlující text, slovní vyjádření nebo symboly?	Požadovaný počet kopií
CZ	Bez omezení, doporučuje se A4.	bez omezení	bez omezení	bez omezení	ano	bez omezení	ano	ano, na samostatném listě	ne	dvě kopie každého vyobrazení
DE	Průmyslový vzor musí být vyobrazen na úředních formulářích (A4).	100	max. 10 pohledů	Bez omezení. Pro každý průmyslový vzor v hromadné přihlášce je však třeba použít samostatný formulář.	Podle § 7 III 3 Design (prováděcí nařízení o průmyslových vzorech) musí být na jednom vyobrazení pouze jeden pohled na průmyslový vzor (na jednom pohledu nejsou dva předměty představující stejný průmyslový vzor).	min. 3 cm x 3 cm	Ano, je třeba jej uvést.	Ne. Toto se vysvětlí v samostatném popisu.	ne	Jedna sada postačí. Nevyžadují se žádné kopie.
DK	bez omezení	bez omezení	bez omezení	bez omezení	ano	bez omezení	ano	ne	ne	pouze jedna kopie
EE	A4 (29,7 cm x 21 cm)	bez omezení	bez omezení	bez omezení	ano	bez omezení	ano	ne	ne	dvě kopie každého vyobrazení

	Vyobrazení průmyslového vzoru na papíře (např. formát samostatného listu papíru a další požadavky)	Maximální počet průmyslových vzorů v jedné přihlášce	Maximální počet pohledů na jeden průmyslový vzor	Počet vyobrazení, která lze předložit na jednom listu	Odpovídá každé vyobrazení jednomu pohledu?	Rozměry (minimální a maximální) vyobrazení na fotografiích a výkresech v jednoduché a hromadné přihlášce	Uvádí se počet pohledů?	Jsou přípustné popisy typů pohledů, např. pohled zepředu, pohled zezadu?	Jsou na vyobrazení přípustné technické výkresy, vysvětlující text, slovní vyjádření nebo symboly?	Požadovaný počet kopií
ES	A4	50	max. 7 pohledů	7	ano	26,2 cm x 17 cm	ano	ne	v horní části	pouze jedna kopie
FI	A4	bez omezení	bez omezení	bez omezení	ano	Žádná minimální velikost, ale vyobrazení by mělo být viditelné; max. velikost: A4.	ano	ne	ne	Předloží se dvě kopie.
FR	A4 (29,7 cm x 21 cm)	100	bez omezení	1	ano	min. 8 cm alespoň u jednoho rozměru max. 15 cm x 18 cm	ano	ne	pouze u třídy 19.08	dvě kopie každého vyobrazení
GR	A4	50	Počet pohledů na jeden průmyslový vzor není omezen.	neuveдено	ano	max. 16 cm x 16 cm	ano	ne	Text není přípustný. Na vyobrazení nesmějí být grafické symboly. Technické výkresy jsou přijatelné, pokud neobsahují text.	Fotokopie nejsou přijatelné. Fotografie z polaroidu nejsou přijatelné. Obrázky by měly být vhodné pro ofsetový tisk.

	Vyobrazení průmyslového vzoru na papíře (např. formát samostatného listu papíru a další požadavky)	Maximální počet průmyslových vzorů v jedné přihlášce	Maximální počet pohledů na jeden průmyslový vzor	Počet vyobrazení, která lze předložit na jednom listu	Odpovídá každé vyobrazení jednomu pohledu?	Rozměry (minimální a maximální) vyobrazení na fotografiích a výkresech v jednoduché a hromadné přihlášce	Uvádí se počet pohledů?	Jsou přípustné popisy typů pohledů, např. pohled zepředu, pohled zezadu?	Jsou na vyobrazení přípustné technické výkresy, vysvětlující text, slovní vyjádření nebo symboly?	Požadovaný počet kopií
HR	A4 (29,7 cm x 21 cm). Průmyslový vzor musí být vyobrazen na bílém papíře, na kterém musí být nalepen nebo přímo vytištěn. Grafická nebo fotografická vyobrazení průmyslového vzoru musí být pravoúhlá a mít rovné okraje; nesmějí být přeložená, popsaná ani připojená k formuláři pomocí děrovačky.	bez omezení	max. 6 pohledů	1	ano	Min. 4 cm x 4 cm, max. 26,2 cm x 17 cm. Na levé straně se ponechá okraj nejméně 2,5 cm.	ano	ne	ne	pouze jedna kopie

	Vyobrazení průmyslového vzoru na papíře (např. formát samostatného listu papíru a další požadavky)	Maximální počet průmyslových vzorů v jedné přihlášce	Maximální počet pohledů na jeden průmyslový vzor	Počet vyobrazení, která lze předložit na jednom listu	Odpovídá každé vyobrazení jednomu pohledu?	Rozměry (minimální a maximální) vyobrazení na fotografiích a výkresech v jednoduché a hromadné přihlášce	Uvádí se počet pohledů?	Jsou přípustné popisy typů pohledů, např. pohled zepředu, pohled zezadu?	Jsou na vyobrazení přípustné technické výkresy, vysvětlující text, slovní vyjádření nebo symboly?	Požadovaný počet kopií
HU	A4	50	bez omezení	Počet není omezen, ale existují požadavky na minimální a maximální velikost (viz rozměry vyobrazení). Jestliže list obsahuje více než jedno vyobrazení, mělo by být mezi jednotlivými vyobrazeními volné místo (minimálně 2 cm).	Vyobrazení by mělo představovat daný průmyslový vzor jednoznačným způsobem.	fotografie: min. 3 cm x 4 cm, max. 12 cm x 15 cm; grafické vyobrazení: max. A4; volné místo na horním okraji každého listu papíru (2,5 cm)	ano	Ne. Na vyobrazení nesmějí být žádné další prvky, které by mohly ztěžovat porozumění průmyslovému vzoru, jako jsou přerušované čáry, šrafování nebo jakékoli vysvětlivky či nadpisy. Viz právní předpis Maďarského úřadu duševního vlastnictví (HIPO): nařízení č. 19/2001 o podrobných formálních požadavcích.	Ne. Viz právní předpis HIPO: nařízení č. 19/2001 o podrobných formálních požadavcích.	jedna kopie
IE	A4	100	bez omezení	1	ano	min. 9 cm x 12 cm, max. 18 cm x 24 cm	ano	ano	ne	jedna kopie

	Vyobrazení průmyslového vzoru na papíře (např. formát samostatného listu papíru a další požadavky)	Maximální počet průmyslových vzorů v jedné přihlášce	Maximální počet pohledů na jeden průmyslový vzor	Počet vyobrazení, která lze předložit na jednom listu	Odpovídá každé vyobrazení jednomu pohledu?	Rozměry (minimální a maximální) vyobrazení na fotografiích a výkresech v jednoduché a hromadné přihlášce	Uvádí se počet pohledů?	Jsou přípustné popisy typů pohledů, např. pohled zepředu, pohled zezadu?	Jsou na vyobrazení přípustné technické výkresy, vysvětlující text, slovní vyjádření nebo symboly?	Požadovaný počet kopií
IS	A4 (21 cm x 29,7 cm)	bez omezení	bez omezení	bez omezení	ano	žádné minimální rozměry, max. 21 cm x 29,7 cm	ano	Za účelem vysvětlení mohou být vyobrazení opatřena popiskami (např. „nahore“, „dole“, „přířez“).	ne	Předkládají se dvě kopie každého vyobrazení průmyslového vzoru.
IT	A4	bez omezení	bez omezení	1	ano	formát A4 (29,7 x 21 cm)	ano	ano	ne	pouze jedna kopie
LT	A4	100	bez omezení	1	ano	max. 200 mm x 150 mm (= 20 cm x 15 cm)	ano	ne	ne	tři kopie každého pohledu na průmyslový vzor

	Vyobrazení průmyslového vzoru na papíře (např. formát samostatného listu papíru a další požadavky)	Maximální počet průmyslových vzorů v jedné přihlášce	Maximální počet pohledů na jeden průmyslový vzor	Počet vyobrazení, která lze předložit na jednom listu	Odpovídá každé vyobrazení jednomu pohledu?	Rozměry (minimální a maximální) vyobrazení na fotografiích a výkresech v jednoduché a hromadné přihlášce	Uvádí se počet pohledů?	Jsou přípustné popisy typů pohledů, např. pohled zepředu, pohled zezadu?	Jsou na vyobrazení přípustné technické výkresy, vysvětlující text, slovní vyjádření nebo symboly?	Požadovaný počet kopií
LV	A4	bez omezení	bez omezení	V případě několika vyobrazení by mělo být mezi jednotlivými vyobrazeními volné místo ve velikosti 2 cm.	ano	min. 9 cm x 12 cm, max. formát A4	ano	ne	ne	Předkládají se dvě kopie každého vyobrazení průmyslového vzoru.
MT	A4	1	7	1	ano	min. 6 cm x 6 cm, max. 16 cm x 18 cm	ano	ano	ne	jedna kopie
NO	A4	bez omezení	bez omezení	bez omezení	ano	Vyobrazení musí mít velikost alespoň 3 cm. Min. šířka: 5 mm.	ano	ne	ne	pouze jedna kopie
PL	A4	10	bez omezení	bez omezení	ano	min. 5 cm x 5 cm max. 13 cm x 18 cm	ano	ne	ne	jedna kopie

	Vyobrazení průmyslového vzoru na papíře (např. formát samostatného listu papíru a další požadavky)	Maximální počet průmyslových vzorů v jedné přihlášce	Maximální počet pohledů na jeden průmyslový vzor	Počet vyobrazení, která lze předložit na jednom listu	Odpovídá každé vyobrazení jednomu pohledu?	Rozměry (minimální a maximální) vyobrazení na fotografiích a výkresech v jednoduché a hromadné přihlášce	Uvádí se počet pohledů?	Jsou přípustné popisy typů pohledů, např. pohled zepředu, pohled zezadu?	Jsou na vyobrazení přípustné technické výkresy, vysvětlující text, slovní vyjádření nebo symboly?	Požadovaný počet kopií
PT	A4. (Průmyslový vzor musí být vyobrazen na neprůsvitném bílém papíře (formátu A4), na kterém musí být nalepen nebo přímo vytištěn. Listy papíru nesmějí být přeložené ani sešité.)	100	max. 7 pohledů	Upřednostňuje se jedno vyobrazení na jednom listě.	ano	Fotografie: vyobrazení musí mít rozměry alespoň 10 cm x 15 cm. Výkresy: na levé straně se ponechá okraj nejméně 2,5 cm, na pravé straně 1,5 cm, nahoře 2,5 cm a dole 1 cm.	ano	Ne – popis se podává samostatně.	ne	pouze jedna kopie
RO	A4	100	bez omezení	min. 1, max. 12	ano	min: 60 mm x 60 mm nebo násobky těchto rozměrů (min. 6 cm x 6 cm), max. 180 mm x 240 mm (18 cm x 24 cm)	ano	V současnosti ne, ale mohly by být přijatelné.	ne	tři kopie každého vyobrazení včetně jedné kopie v papírové přihlášce

	Vyobrazení průmyslového vzoru na papíře (např. formát samostatného listu papíru a další požadavky)	Maximální počet průmyslových vzorů v jedné přihlášce	Maximální počet pohledů na jeden průmyslový vzor	Počet vyobrazení, která lze předložit na jednom listu	Odpovídá každé vyobrazení jednomu pohledu?	Rozměry (minimální a maximální) vyobrazení na fotografiích a výkresech v jednoduché a hromadné přihlášce	Uvádí se počet pohledů?	Jsou přípustné popisy typů pohledů, např. pohled zepředu, pohled zezadu?	Jsou na vyobrazení přípustné technické výkresy, vysvětlující text, slovní vyjádření nebo symboly?	Požadovaný počet kopií
SE	A4	bez omezení	bez omezení	bez omezení	ano	max. A4	ano	ano, za účelem vysvětlení	ne	pouze jedna kopie
SI	neurčeno	bez omezení	max. 6 pohledů	bez omezení	ano	min. 3 cm x 3 cm, max. 16 cm x 16 cm	ano	ne	ne	3 kopie každého vyobrazení
SK	min. A6, max. A4	bez omezení	bez omezení	Není určen.	ano	min. A6, max. A4	ano	ne	ne	tři kopie
TR	A4	bez omezení	bez omezení	max. 4	ano	min. 8 cm x 8 cm, max. 16 cm x 16 cm	ano	ne	ne	pouze jedna kopie

	Vyobrazení průmyslového vzoru na papíře (např. formát samostatného listu papíru a další požadavky)	Maximální počet průmyslových vzorů v jedné přihlášce	Maximální počet pohledů na jeden průmyslový vzor	Počet vyobrazení, která lze předložit na jednom listu	Odpovídá každé vyobrazení jednomu pohledu?	Rozměry (minimální a maximální) vyobrazení na fotografiích a výkresech v jednoduché a hromadné přihlášce	Uvádí se počet pohledů?	Jsou přípustné popisy typů pohledů, např. pohled zepředu, pohled zezadu?	Jsou na vyobrazení přípustné technické výkresy, vysvětlující text, slovní vyjádření nebo symboly?	Požadovaný počet kopií
UK	A4		Max. 7 pohledů.	1			Ne	Ano. Obrázky znázorňující průmyslový vzor by měly být uvedeny ve svislé poloze a každý z nich by měl být patřičně označen (např. perspektivní pohled, pohled zepředu, pohled ze strany atd.).	Ne. pouze průřez. Vyobrazení by neměla obsahovat rozměry ani jiné technické specifikace.	Pouze jedna kopie.
WIPO	A4	100	bez omezení	Lze několik pohledů.	ano	min. 3 cm x 3 cm max. 16 cm x 16 cm	ano	Ne, legendy se předkládají samostatně.	Ne. Vyobrazení by neměla obsahovat rozměry ani jiné technické specifikace.	pouze jedna kopie

	Vyobrazení průmyslového vzoru na papíře (např. formát samostatného listu papíru a další požadavky)	Maximální počet průmyslových vzorů v jedné přihlášce	Maximální počet pohledů na jeden průmyslový vzor	Počet vyobrazení, která lze předložit na jednom listu	Odpovídá každé vyobrazení jednomu pohledu?	Rozměry (minimální a maximální) vyobrazení na fotografiích a výkresech v jednoduché a hromadné přihlášce	Uvádí se počet pohledů?	Jsou přípustné popisy typů pohledů, např. pohled zepředu, pohled zezadu?	Jsou na vyobrazení přípustné technické výkresy, vysvětlující text, slovní vyjádření nebo symboly?	Požadovaný počet kopií
EUIPO	Průmyslový je vyobrazen na neprůsvitném bílém papíře, na kterém je nalepen nebo přímo vtištěn. Listy papíru nesmějí být přeložené ani sešité.	bez omezení	Bez omezení. Zapiše a zveřejní se však nejvýše 7 pohledů.	1	ano	Max. 26,2 cm × 17 cm. Na levé straně se ponechá okraj nejméně 2,5 cm.	ano	ano	ne	pouze jedna kopie

PŘÍLOHA 2: Přihlášky podané elektronicky

	Maximální počet pohledů v jedné příloze	Maximální počet průmyslových vzorů nahraných v jedné přihlášce	Maximální nahraný počet pohledů na jeden průmyslový vzor	Formát souboru	Omezení celkové velikosti přihlášky	Omezení velikosti jednoho pohledu	Minimální a maximální rozlišení (DPI)	Má váš úřad systém elektronického podání? Jestliže ano, jaký? Jestliže ne, plánuje se?
BG	jeden pohled v jedné příloze	bez omezení	7	JPG, PNG, GIF	max. 50 MB	1 MB	bez omezení	https://portal.bpo.bg .
BX	jeden pohled v jedné příloze	50	bez omezení	JPEG/GIF	žádná maximální velikost, bez kontroly	2 MB	bez omezení	systém elektronického podání od Cooperation Fund, přizpůsobený pro úřad BOIP
CH	Lze několik pohledů.	bez omezení	bez omezení	všechny zpracovatelné formáty	max. 20 MB	20 MB	optimálně 300 DPI	Ne, ale přihlášku lze zaslat e-mailem.
CY	Elektronické podání není k dispozici – o zavedení bude rozhodnuto.							
CZ	bez omezení	bez omezení	bez omezení	DOC, DOCX, RTF, PDF, TXT, JPG, PNG, GIF	bez omezení	bez omezení	bez omezení	ano
DE	jeden pohled v jedné příloze			JPG		2 MB	min. 300 DPI	

Convergence

	Maximální počet pohledů v jedné příloze	Maximální počet průmyslových vzorů nahraných v jedné přihlášce	Maximální nahraný počet pohledů na jeden průmyslový vzor	Formát souboru	Omezení celkové velikosti přihlášky	Omezení velikosti jednoho pohledu	Minimální a maximální rozlišení (DPI)	Má váš úřad systém elektronického podání? Jestliže ano, jaký? Jestliže ne, plánuje se?
DK	bez omezení	bez omezení	bez omezení	PDF	bez omezení, avšak max. 10 MB na soubor	10 MB	bez omezení	Máme systém elektronického podání, který interně vyvinul úřad DKTPO.
EE	jeden pohled v jedné příloze	bez omezení	bez omezení	JPG, GIF, BMP	bez omezení	bez omezení	bez omezení	Ano. V budoucnosti zamýšlíme používat CFO.
ES	jeden pohled v jedné příloze	50	7	JPG	max. 50 MB	2 MB		elektronické podání od úřadu EUIPO
FI	Elektronické podání není k dispozici.							
FR	jeden pohled v jedné příloze	100	100	JPG/GIF/PNG	žádné	5 MB	min. 300 DPI	ano, interní systém elektronického podání
GR	jeden pohled v jedné příloze	max. 50 průmyslových vzorů v přihlášce	max. 20 pohledů na průmyslový vzor	JPG		2 MB		systém elektronického podání úřadu EUIPO pro průmyslové vzory, přizpůsobený řeckým právním předpisům

Convergence

	Maximální počet pohledů v jedné příloze	Maximální počet průmyslových vzorů nahraných v jedné přihlášce	Maximální nahraný počet pohledů na jeden průmyslový vzor	Formát souboru	Omezení celkové velikosti přihlášky	Omezení velikosti jednoho pohledu	Minimální a maximální rozlišení (DPI)	Má váš úřad systém elektronického podání? Jestliže ano, jaký? Jestliže ne, plánuje se?
HR	jeden pohled v jedné příloze	bez omezení	6	JPG/JPEG/GIF/PNG/BMP	max. 40 MB	5 MB	max. 600 DPI	Ano, „e-Prijava“ je elektronická služba umožňující podávání přihlášek pro zápis práv průmyslového vlastnictví prostřednictvím internetu.
HU	jeden pohled v jedné příloze	50	100 (technické omezení – max. 250 kB na pohled)	JPG/PNG (vládní nařízení č. 147/2007 o podrobných pravidlech pro elektronické podání...)	100 pohledů x max. 250 kB na jeden pohled	250 kB	současná technická omezení: max. 100 pohledů a max. 250 kB na jeden pohled	Elektronické podání mohou využívat pouze klienti, kteří získali oficiální elektronický podpis prostřednictvím „Ügyfélkapu“ (klientské brány) nebo oficiálních internetových stránek úřadu HIPO: https://ugyintezes.hipo.gov.hu/eBej2/Step1Case6.page .
IE	jeden pohled v jedné příloze	100	7	JPEG	bez omezení	4 MB	800 x 600 pixelů 300 DPI	Elektronické podání bylo zavedeno 11. 12. 2015.
IS	Elektronické podání zatím není k dispozici, ale plánuje se – 2015.							
IT	jeden pohled v jedné příloze	bez omezení	bez omezení	PDF	max. velikost souboru: 10 MB	bez omezení	300 DPI	Elektronické podání je k dispozici (https://servizionline.uibm.gov.it).

Convergence

	Maximální počet pohledů v jedné příloze	Maximální počet průmyslových vzorů nahraných v jedné přihlášce	Maximální nahraný počet pohledů na jeden průmyslový vzor	Formát souboru	Omezení celkové velikosti přihlášky	Omezení velikosti jednoho pohledu	Minimální a maximální rozlišení (DPI)	Má váš úřad systém elektronického podání? Jestliže ano, jaký? Jestliže ne, plánuje se?
LT	jeden pohled v jedné příloze	100	bez omezení	JPG, GIF, PNG	bez omezení	2 MB	bez omezení	Ano, CF SP FO.
LV	jeden pohled v jedné příloze	bez omezení	bez omezení	JPEG, JPG, BMP, TIFF, TIF, PNG	bez omezení	15 MB	min. 300 DPI	elektronické podávání přihlášek průmyslových vzorů v rámci softwarového balíčku fondu pro spolupráci úřadu EUIPO (CF SP DS e-filing)
MT	jeden pohled v jedné příloze	1	7	JPG, PNG, GIF	neuvedeno	bez kontroly	neuvedeno	http://ips.gov.mt/welcome/
NO	ne	ne	ne	žádná omezení, jen doporučení		10 MB		www.altinn.no/en
PL	bez omezení	10 nebo neomezený počet v případě sady	bez omezení	TIFF, TIF, JPG, GIF, DOC, DOCX, RTF, PDF, TXT	bez omezení	bez omezení	neupraveno	ano: epuap.gov.pl
PT	jeden pohled v jedné příloze	100	7	JPG/TIFF/PDF – formulář formátu A4		10 MB	min. 300 DPI a max. 600 DPI	ano
RO	jeden pohled v jedné příloze	100	bez omezení	GIF	bez omezení	2 MB	max. 600 DPI	14. září

Convergence

	Maximální počet pohledů v jedné příloze	Maximální počet průmyslových vzorů nahraných v jedné přihlášce	Maximální nahraný počet pohledů na jeden průmyslový vzor	Formát souboru	Omezení celkové velikosti přihlášky	Omezení velikosti jednoho pohledu	Minimální a maximální rozlišení (DPI)	Má váš úřad systém elektronického podání? Jestliže ano, jaký? Jestliže ne, plánuje se?
SE	jeden pohled v jedné příloze	bez omezení	bez omezení	JPG, PNG, GIF	bez omezení	50 MB	300 DPI	elektronické podání od CFO, upravené pro úřad PRV
SI	jedna příloha na jeden pohled	10	6	JPG	max. 130 MB	2 MB	max. 300 DPI, žádná spodní hranice	ano
SK	Elektronické podání zatím není k dispozici, ale plánuje se – 2016.							
TR	jeden pohled v jedné příloze	bez omezení	bez omezení	JPG	bez omezení	1 MB	pouze 300 DPI	ano, zvláštní program vyvinutý pro přihlášky průmyslových vzorů
UK	Max. 7 pohledů		7					
WIPO	Lze několik pohledů.	100	bez omezení	JPG, TIFF	bez omezení		300 DPI	E-Filing
EUIPO	jeden pohled v jedné příloze	bez omezení	7	JPG	bez omezení	5 MB	rozlišení pro tisk: min. 96, max. 300 DPI	E-Filing

Convergence

www.tmdn.org

Konvergence



Úřad Evropské unie pro duševní vlastnictví

Avenida de Europa 4,
E-03008 Alicante, Spain
Tel +34 96 513 9100
Fax +34 96 513 1344
information@euipo.europa.eu
www.euipo.europa.eu